



## **USER'S OPERATION MANUAL**

AL6001ED

**Before operating this unit, please read this manual thoroughly,  
and retain for future reference**



# **TABLE OF CONTENTS**

<b>1. SAFETY INFORMATION.....</b>	<b>1</b>
<b>2 PRECAUTIONS AND GENERAL RECOMMENDATIONS.....</b>	<b>3</b>
2.1 Packaging.....	3
2.2 Disposing package and scrapping used washing machines.....	3
2.3 Location and surroundings.....	3
2.4 Safety.....	3
<b>3 DESCRIPTION OF THE WASHING MACHINE .....</b>	<b>4</b>
3.1 Overview.....	4
3.2 Parts supplied.....	5
3.3 Control panel.....	5
<b>4 INSTALLATION.....</b>	<b>6</b>
4.1 Choosing an appropriate installation location.....	6
4.2 Removing the packaging and inspection.....	6
4.3 Removing the transportation bolt.....	7
4.4 Adjusting the feet.....	8
4.5 Connecting the water supply.....	9
4.6 Connecting drain hose to the drain.....	11
4.7 Electrical connection.....	12
<b>5 BEFORE THE FIRST WASH CYCLE.....</b>	<b>13</b>
<b>6 PREPARATION OF THE WASHING.....</b>	<b>13</b>
6.1 Sort the laundry.....	13
6.2 Preparing laundry for washing.....	14
6.3 Detergents and additives.....	15
<b>7 PROGRAMMES INSTRUCTIONS.....</b>	<b>18</b>
7.1 Programme table.....	18
7.2 Programmes.....	19
7.3 Heed the labels on the laundry.....	20
<b>8 PROGRAMME SETTINGS AND OPTIONS.....</b>	<b>20</b>
8.1 Add detergents, close the door and select the programme.....	20
8.2 Select any desired option.....	20
8.3 Delay End.....	21
8.4 Programme Start.....	21

8.5 Reload in process.....21

8.6 Change programme or optional function during operation.....22

8.7 Programme end.....22

8.8 Opening/closing door.....22

8.9 Child lock.....22

**9 CLEANING AND MAINTENANCE.....23**

9.1 Removing the filter.....23

9.2 Draining residual water.....24

9.3 Care and maintenance.....24

**10 TROUBLESHOOTING GUIDE.....25**

**11 OPERATING DATA.....30**



## **SAFETY INFORMATION**

1. The manufacturer reserves the right for any modifications on the product which might be deemed necessary or useful without informing about it in this IFU.
2. Before operating your new washing machine, please read this instruction carefully, and keep it for future reference. If you have lost it accidentally, ask customer service for e-copy or hard copy.
3. Please make sure the socket is grounded securely, the water source connection is reliable.
4. This appliance is not to be used by persons (including children) with reduced physical, sensory or mental capabilities, or lack of experience and knowledge, unless they have been given supervision or instruction concerning use of the appliance by a person responsible for their safety.
5. This appliance can be used by children aged from 8 years and above and persons with reduced physical, sensory or mental capabilities or lack of experience and knowledge if they have been given supervision or instruction concerning use of the appliance in a safe way and understand the hazards involved. Children shall not play with the appliance. Cleaning and user maintenance shall not be made by children without supervision.
6. Children should be supervised to ensure that they do not play with the appliance.
7. If the supply cord is damaged, it must be replaced by the manufacturer, its service agent or similarly qualified persons in order to avoid a hazard.
8. The new hose-sets supplied with the appliance are to be used and that old hose-sets should not be reused.

9. For appliances with ventilation openings in the base, that a carpet must not obstruct the openings.
10. Children of less than 3 years should be kept away unless continuously supervised.
11. The maximum permissible inlet water pressure, 1 MPa, for appliances intended to be connected to the water mains. The minimum permissible inlet water pressure, 0.1 MPa, if this is necessary for the correct operation of the appliance.
12. The maximum washing capacity is 6kg.
13. For private domestic use only.
14. This appliance is intended to be used in household and similar applications.

## 2 PRECAUTIONS AND GENERAL RECOMMENDATIONS

### 2.1 Packaging

- The packaging material is entirely recyclable, and marked with the recycling symbol ♻️. Adhere to current local regulations when disposing of packaging material.

### 2.2 Disposing package and scrapping used washing machines

- The washing machine is built from reusable materials. It must be disposed of in compliance with current local waste disposal regulations.
- Before scrapping, remove all detergent residues, break the door hook, and cut off the power cable so that the washing machine is made unusable.
- This appliance is marked according to the European directive on Waste Electrical and Electronic Equipment (WEEE). By ensuring that this product is disposed of correctly, you will help prevent potential negative consequences for the environment and human health, which could otherwise be caused by inappropriate waste handling of this product.



The symbol on the product, or on the documents accompanying the product indicates that this appliance may not be treated as household waste. Instead it shall be handed over to the applicable collection point for the recycling of electrical and electronic equipment. Disposal must be carried out in accordance with local environmental regulations for waste disposal. For more detailed information about treatment, recovery and recycling of this product, please contact your local city office, your household waste disposal service or the shop where you purchased the product.

### 2.3 Location and surroundings

- The washing machine must only be installed in enclosed spaces. Installation in the bathroom or other places where air is humid is not recommended.
- Do not store flammable fluids near the appliance.

### 2.4 Safety

- Do not leave the appliance plugged in when not in use. Never plug or unplug the power from the mains supply, if your hands are wet.
- Turn off the tap.
- Before any cleaning and maintenance, switch off the machine or disconnect it from the mains.

- Clean the outside of the washing machine with a damp cloth. Do not use abrasive detergents.
- Never open the door forcibly or use it as a step.
- This appliance is not intended for use by persons (including children) with reduced physical, sensory or mental capabilities, or lack of experience and knowledge, unless they have been given supervision or instruction concerning use of the appliance by a person responsible for their safety.
- Children should be supervised to ensure that they do not play with the appliance. Children must not be allowed to play with the appliance or to climb into the drum.
- If necessary, the power cable may be replaced with an identical one obtained from our After-Sales Service. The power cable must only be replaced by a qualified technician. If the product you bought has no special procedure for washing waterproof clothes such as down coat, raincoat, bicycle cover, ski pants or waterproof cover, please do not wash these articles or spin-dry them.

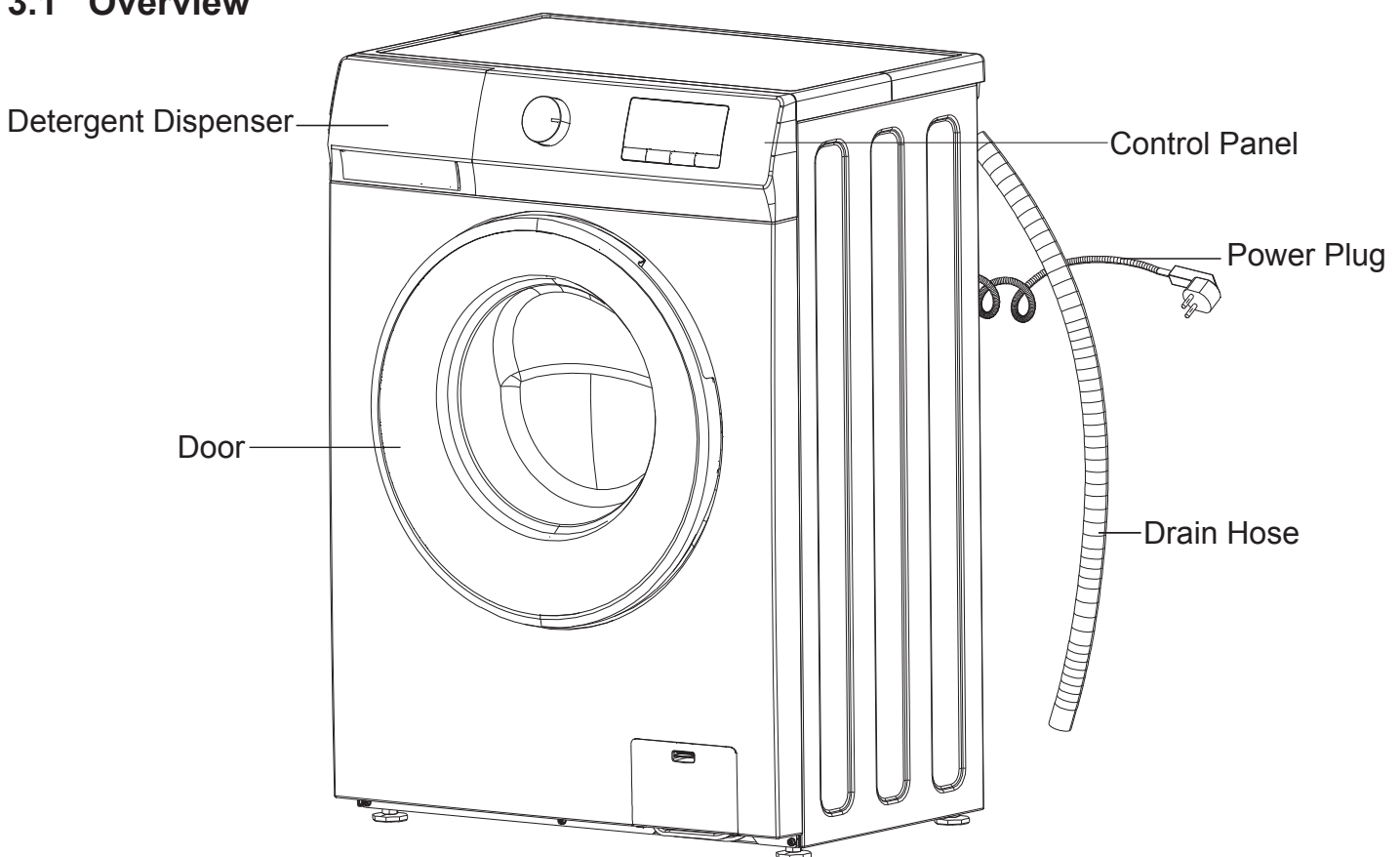

## 3 DESCRIPTION OF THE WASHING MACHINE

### 3.1 Overview

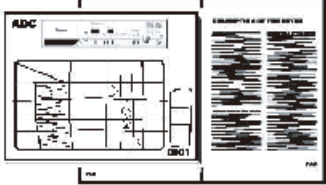
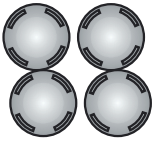

Control panel layout and appearance will depend on the model.

### 3.2 Parts supplied

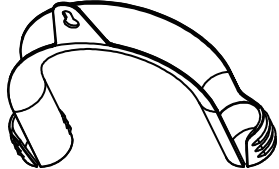
<p>User's operation Manual warranty card (depends on model)</p> <p><b>A</b></p> 	<p>4 Plastic Caps</p> <p><b>B</b></p> 
<p>Cold inlet hose Hot inlet hose (if available, depending on models)</p> <p><b>C</b></p> 	<p>"U" - bend</p> <p><b>D</b></p> 

### 3.3 Control panel

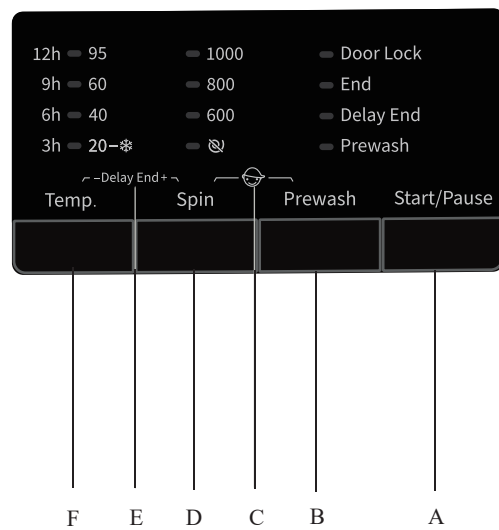
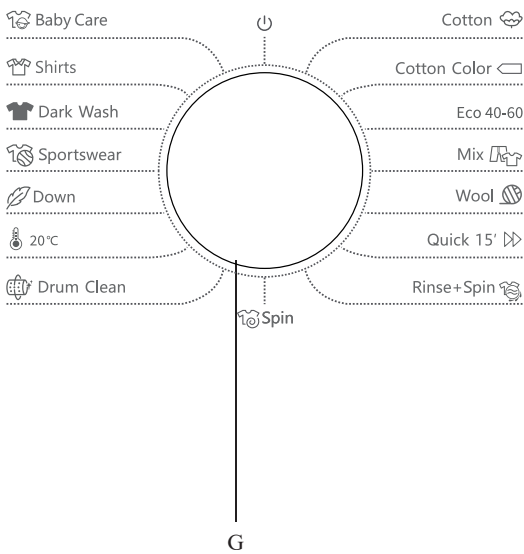

A: "Start/Pause" button

B: "Prewash" button

C: "Child lock" button

D: "Spin" button

E: "Delay End" button

F: "Temp." button

G: Programme selector

## 4 INSTALLATION

### 4.1 Choosing an appropriate installation location

#### Minimum housing dimensions:

Width: 615 mm

Height: 855 mm

Depth: refer to the Specification



Do not place the product on a floor without sufficient capacity to carry the load.  
Do not install the product in places where there is the risk of freezing.  
Move the appliance without lifting it by the worktop.

- Note:**
1. Preparation of the location and electrical, tap water and waste water installations at the place of installation is under customer's responsibility. Make sure that the installation and electrical connections of the product are performed by competent persons.
  2. Make sure that the water inlet and drain hoses as well as the power cable are not folded, pinched or crushed while pushing the product into its place after installation or cleaning procedures.
  3. The appliance must be installed on a solid and level floor surface (if necessary use a spirit level). If the appliance is to be installed on a wooden floor, distribute the weight by placing it on a 60 x 60 cm sheet of plywood at least 3 cm in thickness and secure it to the floor. If the floor is uneven, adjust the 4 leveling feet as required; do not insert pieces of wood etc. under the feet.
  4. Never place the product on a carpet-covered floor.
  5. Do not lean the product on furniture, keep a distance between them.
  6. Do not place the product on any platform.
  7. Manufacturer shall not be held liable for damages that may arise from procedures carried out by unauthorised persons.

### 4.2 Removing the packaging and inspection



**There is risk of getting injured, two or more people are needed for removing the packaging.**

After unpacking, ensure that the washing machine is undamaged. If in doubt, do not use the washing machine. Contact After-Sales Service or your local retailer

Check that the accessories and supplied parts are all present.

Keep the packaging materials (plastic bags, polystyrene parts, etc.) out of reach of children, as they are potentially dangerous.

### 4.3 Removing the transportation bolt



**Transport bolts which are not removed can cause damage to the appliance.**

The washing machine is fitted with transportation bolts to avoid any possible damage to the interior during transport.

**Step 1:** Screw off all transportation bolts for approx. 30mm with wrench following the direction of arrow shown (not fully screw it off).

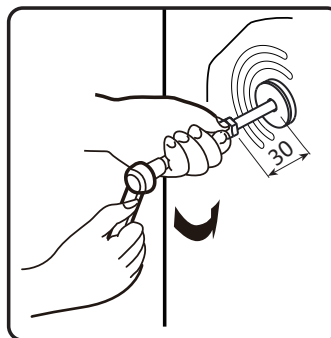
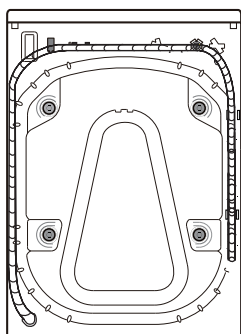

**Step 2:** Push four transportation bolts on horizontal direction inward and loose transportation bolt.

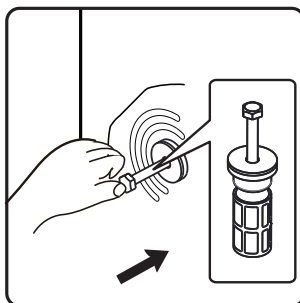

**Step 3:** Pull out transportation bolts together with rubber part and plastic part.

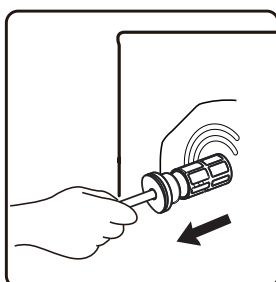

**Step 4:** To ensure safety and reduce noise, you should install the transportation bolt cover supplied with the unit (see the annex accompanying the unit). Lean and place the transportation bolt into hole and press it following the shown direction until it clicks.

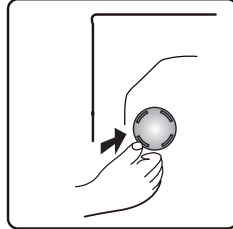

**Important:** Keep the transportation bolt for future transporting of the appliance and in this case refit the transportation bolts in reverse order.

#### 4.4 Adjusting the feet

**Step 1:** Slacken the locknut clockwise (see arrow) using the wrench.



**Step 2:** Lift the machine slightly and adjust the height of the foot by revolving it.

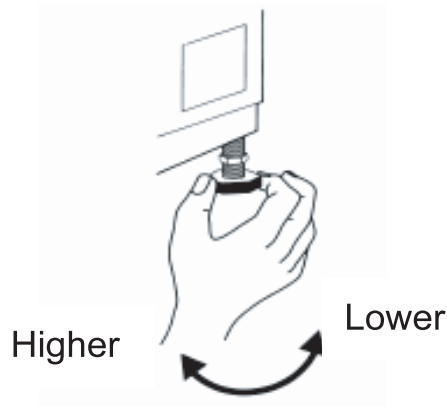



**Step 3: Important:** tighten the locknut by turning it anti-clockwise towards the appliance casing.

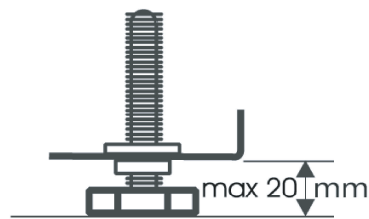
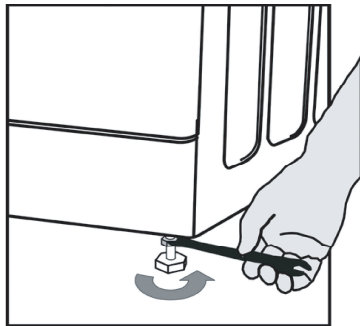

## 4.5 Connecting the water supply

- Notes:**
- Connect the water supply inlet hose in accordance with the regulations of your local water company.
  - Water tap: 3/4" threaded hose connector
  - Water pressure (flow pressure): 100-1000KPa(1-10 bar).
  - Only use a new inlet hose for connecting the washing machine to the water supply. Used hoses must not be reused. They should be discarded.

**Step 1:** If the water inlet hose is not already installed, it must be screwed to the appliance. The blue marked hose is only for cold water. Depending on the model, the hot water hose marked with red should also be connected, for models having dual inlets.

Hot (Depending on models)      Cold

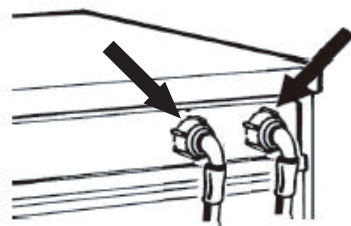

**Step 2:** Screw by hand the inlet hose onto the tap, tightening the nut.

### Attention:

- No kinks in the hose!
- The appliance must not be connected to the mixing tap of an un-pressurized water heater.
- Check water-tightness of connections by turning the tap completely on.
- If the hose is too short, replace it with suitable length of pressure resistant hose (1000 kPa min, EN 50084 approved type).

- Check the inlet hose regularly for brittleness and cracks and replace it necessary.
- The washing machine can be connected without a non-return valve.

### For Models with Single Inlet

Fix the inlet hose to the cold water tap and to the inlet valve on the rear side of the machine as Fig. 1

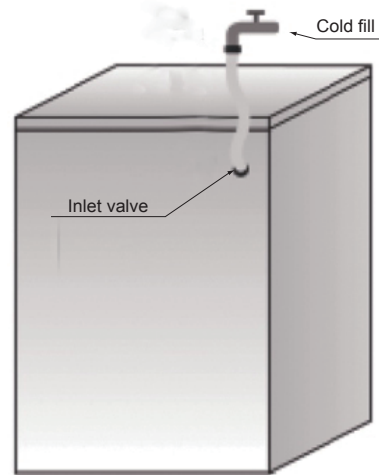
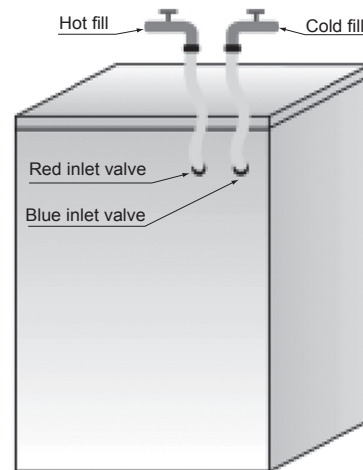

**Fig.1**

### For Models with Dual Inlets

If you wish to connect hot and cold water supply (Fig.2):

1. Fix the red marked inlet hose to the hot water tap and to the inlet valve with the red filter on the rear side of machine.
2. Fix the other inlet hose to the cold water tap and to the inlet valve with the blue filter on the rear side of the machine.



**Fig.2**

### Make sure:

1. The connections are tightly fixed
2. Do not invert their position (for example: cold fill into hot inlet valve and vice versa).

If you wish to connect only the cold fill follow the below instructions (Fig. 3):

1. You need a Y-piece connector. This can be purchased from local hardware or plumbing supplier
2. Fix the Y-piece connector to the cold fill tap.
3. Connect the two inlet valves present on the rear part of the machine to the Y-piece connector using the hoses provided.

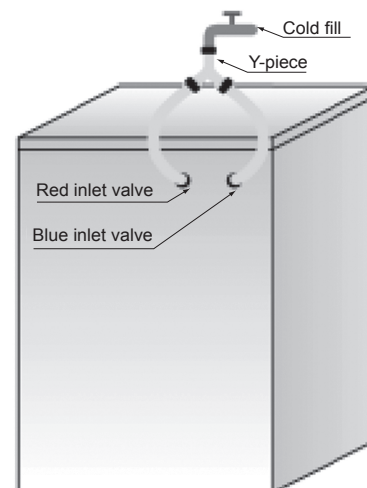

**Fig.3**

**Ensure that:**

- All connections are tightly fixed.
- Do not allow children to operate, crawl on, be near or inside your washing machine.
- Note that during the wash cycles, the surface temperature of the porthole door may increase.
- Close supervision of children is necessary when the appliance is used near children.

**4.6 Connecting drain hose to the drain**

If the drain hose is installed as shown in the picture, unhook it only from the right clip (see arrow) :

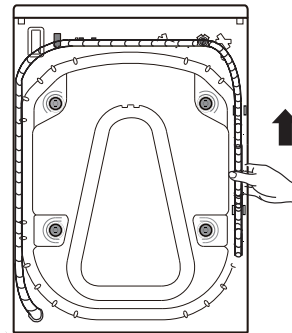

Connect the drain hose to the drain or hook it over the edge of a sink by means of the "U" bend.

Fit the "U" bend D, if not already installed, at the end of the drain hose.

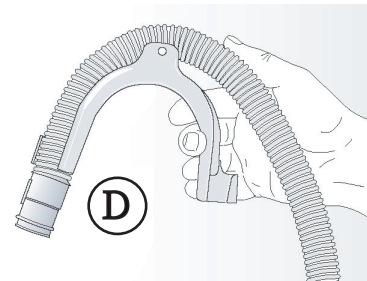

**Notes:**

- If the washing machine is connected to an integrated drainage system, ensure that the latter is equipped with a vent to avoid simultaneous loading and draining of water (siphoning effect).
- Ensure that there are no kinks in the drain hose.
- Secure the hose so that it cannot fall down. After wash phase, machine will drain out hot water.
- Small hand basins are not suitable.
- To make an extension use a hose of the same type and secure the connections with clips.
- Fix the drain hose securely to prevent scalding during machine drainage.

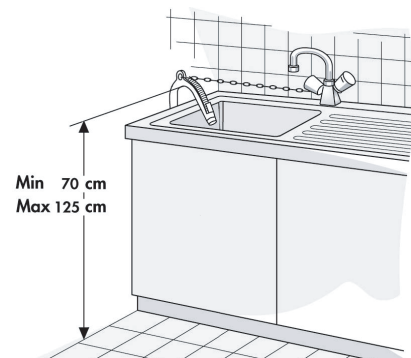

## 4.7 Electrical connection



- Electrical supply must be adequate for the machine's 16A Current Rating.
- Electrical connections must be carried out by a qualified technician in compliance with the manufacturer's instructions and current standard safety regulations.
- Electrical connections must be made in accordance with local regulations.
- The appliance must be connected to the mains by means of a socket with an earth connection in accordance with current regulations. The washing machine must be earthed by law. The manufacturer declines all liability for damage to property or injury to persons or animals due to non-compliance with the directions given above.
- Do not use extension leads or multiple sockets. Make sure the capacity of the socket is powerful enough to drive the machine during heating.

- Before any maintenance on the washing machine disconnect it from the mains supply. After installation, access to the mains plug or to disconnection from the mains supply must be ensured at all times via a double-pole switch. Do not operate the washing machine if it has been damaged during transport. Inform After-Sales Service.
- Mains cable replacement is only to be carried out by After-Sales Service. The appliance must only be used in the household for the prescribed uses.

## 5 BEFORE THE FIRST WASH CYCLE

To remove any residual water used during testing by the manufacturer, we recommend that you carry out a short wash cycle without laundry by following steps.

- 1 Open the tap.
- 2 Close the door.
- 3 Pour a little detergent (about 30 ml) into the main wash chamber  of the detergent dispenser .
4. Select and start a short programme.

## 6 PREPARATION OF THE WASHING

### 6.1 Sort the laundry

#### **By type of fabric / care label symbol**

Cottons, mixed fibres, easy care/synthetics, wool, handwash items.

#### **By colour**

Separate coloured and white items. Wash new coloured articles separately.

### **By loading**

Wash items of different sizes in the same load to improve washing efficiency and distribution in the drum.

### **By delicates**

Wash small items (e.g. nylon stockings, belts etc.) and items with hooks (e.g. bras) in a cloth bag or pillow case with zip. Always remove curtain rings or wash curtains with the rings inside a cotton bag.

## **6.2 Preparing laundry for washing**

### **a. Empty all pockets**

Coins, safety pins etc. can damage your laundry as well as the appliance drum and tub.

### **b. Fasteners**

Close zips and fasten buttons or hooks; loose belts or ribbons should be tied together.

### **c. Stain removal**

- Blood, milk, eggs etc. are generally removed by the automatic enzyme phase of the programme.
- To remove red wine, coffee, tea, grass and fruit stains etc. add a stain remover to the main wash chamber  of the detergent dispenser.
- Pre-treat heavily-soiled areas with stain remover if necessary.

### **d. Dyeing**

- Only use dyes that are suitable for washing machines.
- Follow the Manufacturer's instructions.
- Plastic and rubber parts of the washing machine can be stained by dyes.

### **e. Loading the laundry**

- Open the door.
- Load the articles one at a time loosely into the drum, without overfilling.

Observe the load sizes given in the "**Programme table**".

**Note:** Overloading the machine will result in unsatisfactory washing results and creased laundry.

- Close the door.

## 6.3 Detergents and additives

**Always use high efficiency, low foam detergent for a front load machine.**

**The choice of detergent depends on:**

- Type of fabric (cottons, easy care/synthetics, delicate items, wool)

**Note:** Use only specific detergents for washing wool.

- Colour
- The wash temperature
- Degree and type of soiling

### **Remarks:**

Any whitish residues on dark fabrics are caused by insoluble compounds used in modern phosphate-free powder detergents. If this occurs, shake or brush out the fabric or use liquid detergents. Use only detergents and additives specifically produced for domestic washing machines. When using descaling agents, dyes or bleaches for the pre-wash, make sure that they are suitable for use in domestic washing machines. Descalers could contain products which could damage your washing machine. Do not use any solvents (e.g. turpentine, benzene). Do not machine wash fabrics that have been treated with solvents or flammable liquids.

### **Dosage**

Follow the dosage recommendations on the detergent pack. They depend on:

- Degree and type of soiling
  - Size of wash
- Follow the detergent manufacturer's instructions for a full load;  
half load: 3/4 the amount used for a full load;  
minimum load (about 1 kg): 1/2 the amount used for a full load;
- Water hardness in your area (ask for information from your water company).  
Soft water requires less detergent than hard water.

### **Notes:**

Too much detergent can result in excess foam formation, which reduces washing efficiency. If the washing machine detects too much foam, it may prevent spinning.

Insufficient detergent may result in grey laundry in time and also calcifies the heating system, drum and hoses.

## Where to put detergent and additives

The detergent drawer has three chambers (fig. "A")

### Prewash chamber

- Detergent for prewash

### Mainwash chamber

- Detergent for main wash
- Stain remover
- Water softener (water hardness class 4)

### Softener chamber

- Fabric softener
- Liquid starch



Pour additives only up to the **"Max"** mark.



A







## Notes:

- Keep detergents and additives in a safe, dry place out of the reach of children.
- Liquid detergents can be used for programmes with prewash. However, in this case a powder detergent must be used for the main wash.
- Do not use liquid detergents when activating the “Delay End” function (if available on your washing machine).
- To prevent dispensing problems when using highly concentrated powder and liquid detergents, use the special detergent ball or bag supplied with the detergent and place it directly inside the drum.
- When using descaling agents, bleaches or dyes, make sure that they are suitable for washing machines. Descalers could contain compounds that can damage parts of your washing machine.
- Do not use any solvents in the washing machine (e.g. turpentine, benzene).
- If you use starch powder, proceed as follows:
  1. Wash your laundry using the desired wash programme.
  2. Prepare the starch solution according to the starch manufacturer’s instructions.
  3. Select the “**Rinse + Spin**” programme, reduce the speed to 800 rpm and start the programme.
  4. Pull out the detergent drawer until you can see about 3 cm of the main wash chamber  .
  5. Pour the starch solution into the main wash chamber  while the water is running into the detergent drawer.
  6. If there are starch residues in the detergent drawer when the programme has finished, clean the main wash chamber.

# 7 PROGRAMMES INSTRUCTIONS

## 7.1 Programme table

Program	Max load (kg)	Detergents			Washing Function Selection				Reload in process	Max. spin speed rpm
		Prewash 	Main wash 	Softener 	Temp.	Delay End	Prewash	Spin		
Baby Care --, 20-*,40°C, 60°C, 95°C	3.0	*	Yes	*	*	*	*	*	*	1000
Shirts --, 20-*,40°C, 60°C	3.0	—	Yes	*	*	*	—	*	*	800
Dark Wash --, 20-*,40°C, 60°C	3.0	*	Yes	*	*	*	*	*	*	1000
Sportswear --, 20-*,40°C	3.0	*	Yes	*	*	*	*	*	*	1000
Down --, 20-*,40°C	3.0	—	Yes	*	*	*	—	*	*	600
20°C	6,0	*	Yes	*	—	*	*	*	*	1000
Drum Clean 95°C	—	—	Yes	—	—	*	—	—	*	600
Cotton --, 20-*,40°C, 60°C, 95°C	6.0	*	Yes	*	*	*	*	*	*	1000
 Cotton Color --, 20-*,40°C, 60°C	6.0	—	Yes	*	*	*	—	*	*	1000
ECO40-60 <sup>(1)</sup>	6.0	—	Yes	*	—	*	—	*	*	1000
Mix --, 20-*,40°C	3.0	*	Yes	*	*	*	*	*	*	1000
Wool --, 20-*,40°C	2.0	—	Yes	*	*	*	—	*	*	600
Quick 15' --, 20-*,40°C	1.0	—	Yes	*	*	*	—	*	*	800
Rinse+Spin --	6.0	—	—	*	—	*	—	*	*	1000
Spin --	6.0	—	—	—	—	*	—	*	*	1000

\* : Optional    Yes: Dosing required    — : cannot be selected    --:Temperature of unheated water



























(1)Wash performance test programs are:Eco 40-60.

## 7.2 Programmes

You can follow the manufacturer's recommendations on clothing tags.

<b>Baby care</b>	Program to effectively extinguish bacteria in textiles. It is appropriate for clothes of babies who are sensitive to clothes
<b>Shirts</b>	Non-iron shirts or blouses made of cotton, linen, synthetic fibres or blended fabrics.
<b>Dark wash</b>	Dark textiles made of cotton and dark easy-care textiles
<b>Sportswear</b>	Sportswear and leisure wear made from microfibre fabrics.
<b>Down</b>	Machine-washable items stuffed with synthetic fibres, such as pillows, quilts and bedspreads; also suitable for items stuffed with down.
<b>20°C</b>	This program is suitable for cotton clothes with light stains, energy saving.
<b>Drum Clean</b>	Program to remove dirt and bacterial residue that can breed in the machine after it has been used for a period, especially when low temperature washes are used regularly.
<b>Cotton</b>	Heavily and moderately soiled cotton, or linen. For very heavily soiled items select the "Prewash" function.
 <b>Cotton Color</b>	Programme for lightly to moderately dirty laundry. The temperature can be set separately; therefore, observe the instructions indicated on the clothing. Wash the clothes worn directly on the skin at 60°C. Less heavily soiled laundry will be thoroughly cleaned at 40°C. Spinning speed can also be freely selected. Default setting is maximum spinning speed.
<b>ECO40-60</b>	Normally soiled cotton laundry.
<b>Mix</b>	Mixed loads of moderately soiled cotton and synthetic fabrics.
<b>Wool</b>	Machine washable wool. (Refer to the washing label attached to the clothing).
<b>Quick 15'</b>	Cotton, mixed fabrics. Items worn for a short time or newly bought.
<b>Rinse +Spin</b>	This program is defaulted to two rinses and spin.
<b>Spin</b>	Select the speed of the spin manually.

## 5,1: HccbÄrfcÄj\_`cjqÄmlÄrfcÄj\_slbpw,

<b>Normal wash; Sensitive laundry</b>	Max. washing temp. 95°C 	Max. washing temp. 60°C 	Max. washing temp. 40°C 	Max. washing temp. 30°C 	Hand wash only 	Do not wash 
						
<b>Bleaching</b>	Bleaching in cool water 			Bleaching not allowed 		
<b>Dry cleaning</b>	Dry cleaning with all agents 	Petroleum solvent R11, R113 	Dry cleaning in kerosene pure alcohol, and R113 		Dry cleaning not allowed 	
<b>Ironing</b>	Hot ironing, max. 200°C 	Hot ironing, max. 150°C 	Hot ironing, max. 110°C 	Ironing not allowed 		
<b>Drying</b>	Dry flat (place on a flat surface) 	Drip dry 	High temperature 		Do not tumble dry 	
		Line dry 	Low temperature 			

## 8 PROGRAMME SETTINGS AND OPTIONS

### 8.1 Add detergents, close the door and select the programme

Add detergent as described in the chapter 6.3 “**Detergent and Additives**” and close the door. (Please select proper non-foaming or low-foaming detergent)

1. Turn the **Programme Selector** button to the desired programme position.
2. The time display shows the duration of the chosen programme (in hours and minutes).

**Note:** The actual running time of the programme can be adjusted automatically according to washing situation and may be different from display time.

### 8.2 Select any desired option

- Press the selected option button once, and the corresponding indicator turns on.
- If the selected programme and option cannot be combined, these functions will fail to be selected automatically and indicator will turn off automatically.

## Prewash

- Suitable for heavily soiled (e.g., soil, dust). The programme is prolonged for 20 minutes.

## Spin

- The programme defaults to the partial max. spin speed.
- Press buttons to select other spin speeds.
- If spin speed “” selected, the last spin process will be canceled and the machine only dewateres before the end of programme.

## Temp.

- Each programme is corresponding to its default temperature. If needed, press “Temp.” button to adjust.

## 8.3 Delay End

- Delay End function allows to run the machine at the consumers convenience, for example, at night when electricity is cheaper.
- Select programme, temperature and options.
- In standby mode, press and hold "Temp."+"Spin" to enter or cancel the Delay end mode, press “Temp.” to reduce the reservation time, and press "Spin" to increase the reservation time. After reservation function is selected, "Temp." and "Spin" can no longer change the program slave parameters. Each time the key is pressed, time changes for 3 hour.Reservation time is 3 to 12 hours.After reservation is set, if other parameters such as temperature, rotating speed or function are adjusted, reservation will be cancelled. When rotating the knob to change program, reservation will be cancelled.Reservation time is the time when it ends, i.e. washing time is included, so reservation time must be more than washing time.
- The Delay End indicator light stays on when the programme starts.
- When the time counts down to the total wash time, the Delay End indicator light turns off and the washing starts.
- To cancel **Delay End**, turn programme selector to another programme position, before pressing “**Start/Pause**” button.

## 8.4 Programme Start

- Switch on and select programme required and corresponding function keys, then press the “**Start/Pause**” button to run the programme.

## 8.5 Reload in process

Press “**Start/Pause**” button to reload clothes in the process of washing.

- If the door can be opened in the process, door lock indicator light will flashes. Until door lock indicator turns off, you can open the door to load clothes.

- If the door lock indicator doesn't flash, it indicates that current temperature is over 50°C or you have passed the time for reloading in the process, namely no clothes allowed to load into the machine.

## 8.6 Change programme or optional function during operation

- Turn the programme selector knob on position "OFF" for 3 seconds to turn off the machine;
- Restart the machine and select new programme and options. If needed, select spin speed.
- Re-press "**Start/Pause**" button to start new programme. Don't add detergent any more.

## 8.7 Programme end

The washing machine shows **áCibī** at the end of the program, when the door is unlocked. If the knob is turned to **áMddī** the power will be cut off. If there is no button or knob operation within 2 minutes, the program will automatically power off .

- Turn the programme selector knob on position "Off" for 3 seconds to turn off the machine;
- Close the tap;
- Open the door and take the washed clothes out;
- Slightly open the door to remove moisture in the tube.

## 8.8 Opening/closing door

- After the procedure ends, the "End" indicator is on and the door lock indicator light goes out. At this time, the door can be opened.
- If the door needs to be opened, press "**Start/Pause**" button, and if the door lock indicator light flashes, it shows that the unlocking condition is met; in 2 minutes, the door lock indicator goes out, and at this time, the door can be opened; if the door lock indicator does not flash, it shows that the unlocking condition is not met; under such situation, if the door needs to be opened, turn the programme selector knob on position "OFF" for 3 seconds to turn off the machine and restart the washing machine; select "**Spin**" procedure, and set the spin speed as "**🌀**". After the procedure operation ends, door lock indicator goes out, and at this time, the door can be opened.
- Never open the door forcibly while the machine is running, otherwise you can damage the door lock.
- To open the door, hold the door handle and pull the door. Close the door by pressing it without excessive force until it clicks shut.

## 8.9 Child lock

### Child lock

To strengthen the safety of children, the machine is equipped with "**Child Lock**" function.

- When the programme starts, press "**spin + prewash**" button simultaneously, the "prewash" indicator light and "**🌀**" indicator light is on then **Child Lock** is set up;
- When the child lock is set, all function buttons will be shielded;
- When the programme starts, press "**spin+ prewash**" button simultaneously, the "prewash" indicator light and "**🌀**" indicator light is on then Child Lock is released;
- When power is shut down, child lock is released.

## 9 CLEANING AND MAINTENANCE

### 9.1 Removing the filter

We recommend that you check and clean the filter regularly, at least two or three times a year.



#### Especially:

- If the appliance is not draining properly or if it fails to perform spin cycles.
- If the pump is blocked by a foreign body (e.g. buttons coins or safety pins).

**IMPORTANT: Ensure that the water has cooled before draining the appliance.**

1. Stop the appliance and unplug it.
2. Depending on the model, remove the plinth by holding it tightly on both sides, pushing it downward and tilting it to the front. Or, push down on the tabs provided on both the sides and remove it.
3. Place a container beneath it.
4. Open the filter but do not remove it completely. Slowly turn the filter counterclockwise until the water begins to drain out.
5. Wait until all the water has drained.
6. Now unscrew the filter completely and remove it.
7. Clean the filter and the filter chamber.
8. Check that the pump rotor moves freely.
9. Re-insert the filter and screw it in clockwise as far as it will go.
10. Reinstall the plinth.
11. Plug in the appliance once again.
12. Select a programme and start it.

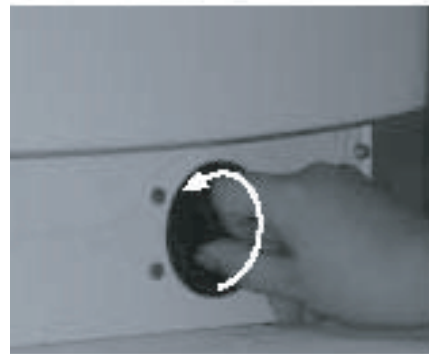

## 9.2 Draining residual water

**Before emptying the residual water, switch the appliance off and unplug it from the mains socket. Remove the plinth. Place a container beneath it.**

1. Open the filter but do not remove it completely. Slowly turn the filter counterclockwise until the water begins to drain out.
2. Wait until all the water has drained.
3. Now unscrew the filter completely and remove it.
4. Tilt the appliance forward carefully to allow the water to flow out.
5. Refit the filter and screw it in clockwise as far as it will go.
6. Refit the plinth.

## 9.3 Care and maintenance

### Appliance exterior and control panel

- Can be washed down with a soft, damp cloth.
- A little neutral detergent (non abrasive) can also be used.
- Dry with a soft cloth.

**Do not use flammable fluids for cleaning the appliance.**

### Detergent dispenser

1. Press the siphon cap in the softener compartment and remove the drawer (fig. "A").
2. Remove siphon cap from the fabric softener compartment (fig. "B").
3. Wash all the parts under running water.
4. Refit the siphon cap in the detergent drawer and fit the drawer back inside its housing.

### Filter

- Check and clean the filter regularly, at least two or three times a year (see "Removing the filter").

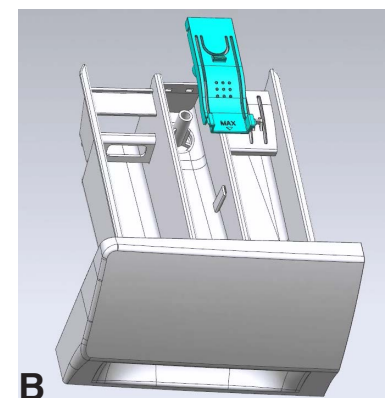
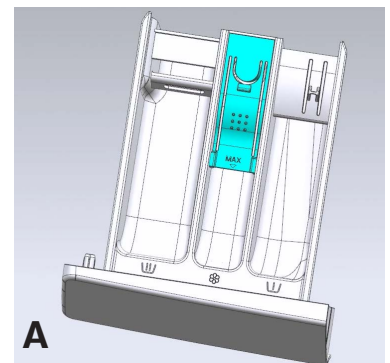



## Door seal

- Clean with a damp cloth when necessary.
- Check the condition of the door seal periodically.

## Water supply hose

Check the supply hose regularly for brittleness and cracks and replace it if necessary using a new hose of the same type (available from After-Sales Service or specialist dealer).

## Mesh filter for water connection

Check and clean regularly.

For washing machines with an inlet hose as shown on pictures .

1. Close the tap and loosen the inlet hose on the tap.
2. Clean the internal mesh filter and screw the water inlet hose back onto the tap.
3. Now unscrew the inlet hose on the rear of the washing machine.
4. Pull off the mesh filter from the washing machine connection with universal pliers and clean it.
5. Refit the mesh filter and screw the inlet hose on again.
6. Turn on the tap and ensure that the connections are completely water-tight.



## 10 TROUBLESHOOTING GUIDE

Depending on the model, your washing machine is equipped with various automatic safety functions. This enables faults to be detected in good time and the safety system can then react appropriately. These faults are frequently so minor that they can be resolved within a few minutes.

### The washing machine will not start.

Check whether:

- The mains plug is inserted into the socket.
- The wall socket is functioning correctly (use a table lamp or similar appliance to test it).
- The door is properly closed .
- The “**Start/Pause**” button has been pressed.

## **The appliance stops during the programme**

Check whether:

The door has been opened and the “**Start/Pause**” button not be pressed.

Close the door and press the “**Start/Pause**” button again.

Check if there is too much foam inside, machine enters kill-foam routine. The machine will run again automatically after a period.

The washing machine’s safety system has been activated (see “Fault description table”).

## **Residue from detergent and additives left in the detergent drawer at end of wash.**

Check whether:

- The siphon cap are correctly installed in the detergent dispenser and all parts are Clean (see “Care And Maintenance”).  
Sufficient water is entering. The mesh filters of the water supply could be
- Blocked (see “Care And Maintenance”).

## **Machine vibrates during spin cycle.**

Check whether:

- The washing machine is level and standing firmly on all four feet.
- Transportation bolts have been removed. Before using the machine, it is imperative that transportation bolts are removed.

## **Final spin results are poor.**

The washing machine has an imbalance detection and correction system. If individual heavy items are loaded (e.g. bathrobes), this system may reduce the spin speed automatically or even interrupt the spin completely if it detects too great an imbalance even after several spin starts, in order to protect the washing machine.

- If the laundry is still too wet at the end of the cycle, remove some articles of laundry and repeat the spin cycle.
- Excessive foam formation may prevent spinning. Use the correct amount of detergent.
- Check that the spin speed selector has been set to “ ”.

**Ensure that:**

All connections are tightly fixed.

Do not allow children to operate, crawl on, be near or inside your washer.

Note that during the wash cycles, the surface temperature of the porthole door may increase.

Close supervision of children is necessary when the appliance is used near children.

**Error code**

The appliance stops during the programme.

The error code will appear with some lights.

■ means the light is on; □ means the light is off .

**Door lock is abnormal(F13): The indicator will light up.(fig.1)**

Check whether the door is closed or not and press the “**start/pause**” button; if the fault persists, unplug the appliance and contact After-Sales Service (see “**After-Sales Service**”).

12h ■ 95	□ 1000	□ Door Lock
9h ■ 60	□ 800	□ End
6h ■ 40	□ 600	■ Delay End
3h ■ 20-*	■ 	■ Prewash

fig.1

**Drainage fault(F03):(fig.2)**

Waste water is not being pumped out.

The washing machine stops in the appropriate programme step.

Unplug the appliance.

Check whether:

- Kinks are present in the drain hose;
- The pump or the filter is blocked (see “Removing the Filter”).

**IMPORTANT:** Ensure that the water has cooled before draining the appliance.

- The drain hose is frozen up.

Plug in the appliance again. If the fault persists, unplug the appliance and contact After-Sales Service(see “**After-Sales Service**” ).

12h ■ 95	○ 1000	○ Door Lock
9h ■ 60	○ 800	○ End
6h ■ 40	○ 600	■ Delay End
3h ■ 20-✱	○ ☒	■ Prewash

fig.2

**Electronic module fails(F05, F04,F23,F07,F06). (fig.3,fig.4,fig.5,fig.6,fig.7)**

- Electronic module fails.

Turn the programme selector knob on position "OFF" for 3 seconds to turn off the machine and select the desired programme; if the fault persists,unplug the appliance and contact After-Sales Service (see “After-Sales Service”).

12h ■ 95	○ 1000	○ Door Lock
9h ■ 60	○ 800	■ End
6h ■ 40	○ 600	○ Delay End
3h ■ 20-✱	○ ☒	■ Prewash

fig.3 Abnormal temperature sensor

12h ■ 95	○ 1000	○ Door Lock
9h ■ 60	○ 800	■ End
6h ■ 40	○ 600	○ Delay End
3h ■ 20-✱	○ ☒	○ Prewash

fig.4 Abnormal water heater

12h ■ 95	○ 1000	○ Door Lock
9h ■ 60	○ 800	○ End
6h ■ 40	■ 600	■ Delay End
3h ■ 20-✱	○ ☒	■ Prewash

fig.5 Abnormal water level sensor

12h ■ 95	○ 1000	○ Door Lock
9h ■ 60	○ 800	■ End
6h ■ 40	○ 600	■ Delay End
3h ■ 20-✱	○ ☒	■ Prewash

fig.6 motor error

12h ■ 95	○ 1000	○ Door Lock
9h ■ 60	○ 800	■ End
6h ■ 40	○ 600	■ Delay End
3h ■ 20-✱	○ ☒	○ Prewash

fig.7 motor speed error

### Water inflow fault(F01):(fig.8)

The appliance has none or insufficient water supply.Check whether:

- The water tap is fully open and there is sufficient water supply pressure.
- Kinks are present in the water hose.
- The mesh filters of the water supply are blocked (see “Care And Maintenance” or “Mesh Filters for Water Connection”).
- The water hose is frozen up.

After the problem has been removed, restart the programme by pressing “**Start/Pause**” again; if the fault persists, unplug the appliance and contact After-Sales Service (see “**After-Sales Service**”).

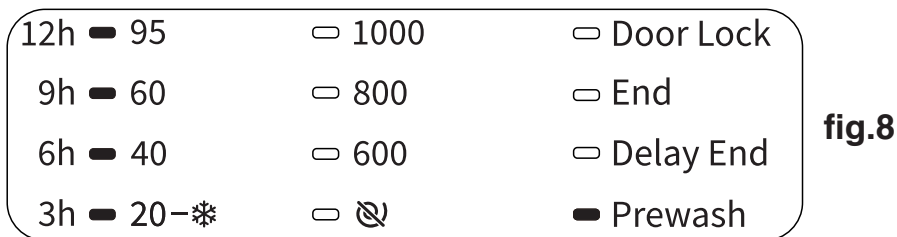

### Water level reaches overflow level(F24):(fig.9)

- Water level reaches overflow level.

Press the “**start/pause**” button to cancel the failure code and start the programme; if the fault persists,unplug the appliance and contact After-Sales Service(see “**After-Sales Service**”).

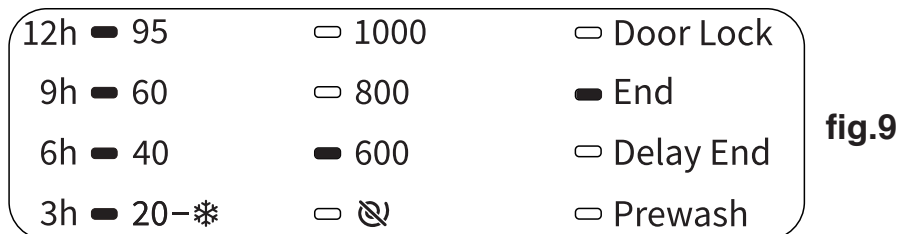

### Error while unlocking the door(F14).(fig.10)

- Action: Press “Start/Pause” button. The washing machine will try to open the door. The alarm will not be removed until the door is unlocked. Or, turn the programme selector knob on position "OFF" for 3 seconds to turn off the machine and the alarm will be removed.

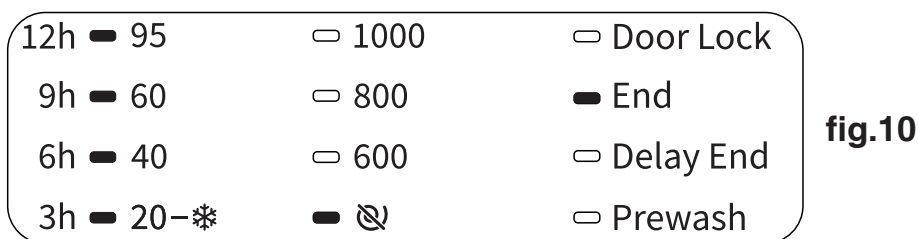

## AFTER-SALES SERVICE

### Before contacting After-Sales Service:

- Try to remedy the problem yourself (see “Troubleshooting Guide”).
- Restart the programme to check whether the problem has solved itself.
- If the washing machine continues to function incorrectly, call After-Sales Service.

# 11 OPERATING DATA

In accordance with delegated regulation (EU) No.2019/2014

Model	AL6001ED
Rated Capacity	6kg
Max. spin speed	1000 rpm
Voltage/Frequency	220-240V ~ 50Hz
Gross Power	1800 W
Water Pressure	0.1 MPa - 1MPa
Dimensions (WxDxH)	595×458×845mm
Net Weight	56kg

## Programme Instructions

1. The eco 40-60 programme is able to clean normally soiled cotton laundry declared to be washable about 40 °C to 60 °C, together in the same cycle, and that this programme is used to assess the compliance with the EU ecodesign legislation.
2. The power consumption of the off-mode is 0.49W, and the left-on mode is 0.49W.
3. The most efficient programmes in terms of energy consumption are generally those that perform at lower temperatures and longer duration.
4. Loading the household washing machine up to the capacity indicated by the manufacturer for the respective programmes will contribute to energy and water savings.
5. Correct use of detergent, softeners and other additives. Do not apply excessive detergent. This may affect the washing results adversely.
6. Periodic cleaning, including optimal frequency, and limescale prevention and procedure.
7. Noise and remaining moisture content are influenced by the spinning speed: the higher the spinning speed in the spinning phase, the higher the noise and the lower the remaining moisture content.
8. The product information and QR code are reflected in the energy consumption label, the product registration information can be obtained by scanning the QR code.
9. The information of standard programmes

Program	Selected Temperature	Rated Capacity kg	Maximum temperature in drum	Program duration h:min	Energy consumption kWh/cycle	Water consumption litres/cycle	Remaining moisture content %	Maximum speed reached rpm
Eco40-60 full load	-	6	48	3:18	1.000	43.0	60.00	1000
Eco40-60 half load	-	3	37	2:36	0.600	37.0	61.00	1000
Eco40-60 1/4 load	-	1.5	25	2:36	0.280	21.0	61.00	1000
20°C	20°C	6	20	2:58	0.280	45.0	61.00	1000
Cotton	60°C	6	48	3:08	0.960	44.0	61.00	1000
Mix	40°C	3	38	0:58	0.490	35.0	50.00	1000
Quick 15'	40°C	1	38	0:30	0.290	13.0	55.00	800

The values given for programmes other than the eco 40-60 programme are indicative only.





[www.aspes.es](http://www.aspes.es)

[aspes@sareteknika.es](mailto:aspes@sareteknika.es); 902 99 69 01 / 944 04 14 08





## MANUAL DEL USUARIO

AL6001ED

**Antes de poner en marcha la unidad, lea atentamente el manual y consérvelo para referencia futura.**



# **ÍNDICE**

<b>1. INFORMACIÓN DE SEGURIDAD.....</b>	<b>1</b>
<b>2 PRECAUCIONES Y RECOMENDACIONES GENERALES.....</b>	<b>3</b>
2.1 Envasado.....	3
2.2 Cómo desechar el envoltorio y desguazar la lavadora usada.....	3
2.3 Ubicación y entorno.....	3
2.4 Seguridad.....	3
<b>3 DESCRIPCIÓN DE LA LAVADORA .....</b>	<b>4</b>
3.1 Vista general.....	4
3.2 Piezas suministradas.....	5
3.3 Panel de control.....	5
<b>4 INSTALACIÓN.....</b>	<b>6</b>
4.1 Elegir una ubicación adecuada para la instalación.....	6
4.2 Quitar el envoltorio e inspeccionar.....	6
4.3 Quitar el tornillo de anclaje.....	7
4.4 Ajustar las bases.....	8
4.5 Conectar el suministro de agua.....	9
4.6 Conectar el tubo de desagüe al desagüe.....	11
4.7 Conexión eléctrica.....	12
<b>5 ANTES DEL PRIMER CICLO DE LAVADO.....</b>	<b>13</b>
<b>6 PREPARACIÓN DE LA COLADA.....</b>	<b>13</b>
6.1 Separar la ropa.....	13
6.2 Preparar la ropa para lavar.....	14
6.3 Detergentes y aditivos.....	15
<b>7 MANUAL DE PROGRAMAS.....</b>	<b>18</b>
7.1 Tabla de programas.....	18
7.2 Programas.....	19
7.3 Preste atención a las etiquetas de la ropa.....	20
<b>8 CONFIGURACIÓN Y OPCIONES DE LOS PROGRAMAS.....</b>	<b>20</b>
8.1 Añadir detergentes, cerrar la puerta y seleccionar un programa.....	20
8.2 Seleccionar la opción deseada.....	20
8.3 Finalización Diferida.....	21
8.4 Iniciar programa.....	21

8.5 Recarga en proceso.....	21
8.6 Cambiar programa o función opcional en funcionamiento.....	22
8.7 Finalizar programa.....	22
8.8 Abrir/Cerrar puerta.....	22
8.9 Seguro para niños.....	22
<b>9 LIMPIEZA Y MANTENIMIENTO.....</b>	<b>23</b>
9.1 Quitar el filtro.....	23
9.2 Vaciar de agua residual.....	24
9.3 Cuidado y mantenimiento.....	24
<b>10 RESOLUCIÓN DE PROBLEMAS.....</b>	<b>25</b>
<b>11 INFORMACIÓN OPERATIVA.....</b>	<b>30</b>

## INFORMACIÓN DE SEGURIDAD

1. El fabricante se reserva el derecho de cualquier modificación en el producto que se considere necesaria o útil sin informarlo en este IFU.
2. Antes de operar la nueva lavadora, lea cuidadosamente estas instrucciones y guárdelas para futuras referencias. Si accidentalmente las pierde, pídale una copia electrónica o una copia en papel al servicio al cliente.
3. Asegúrese de que el tomacorriente esté conectado a tierra de forma segura y que la conexión de la fuente de agua sea confiable.
4. Este electrodoméstico no está destinado para ser utilizado por personas (incluso niños) con capacidades físicas, sensoriales y mentales reducidas o con falta de experiencia y conocimiento a menos que hayan sido supervisados o instruidos sobre el uso del electrodoméstico por una persona responsable por su seguridad.
5. Este aparato puede ser utilizado por niños mayores de 8 años y por personas con capacidades físicas, sensoriales o mentales reducidas o falta de experiencia y conocimientos si están supervisados o han recibido instrucciones relativas al uso del aparato de forma segura y si comprender los riesgos asociados. Los niños no deben jugar con el aparato. La limpieza y el mantenimiento no deben realizarlos niños sin supervisión.
6. Los niños deben estar supervisados para garantizar que no jueguen con el aparato.
7. Si el cable de alimentación está dañado, debe sustituirlo el fabricante, su agente de mantenimiento o personas calificadas similares para evitar riesgos.
8. El nuevo juego de mangueras suministrado con el electrodoméstico es para ser utilizado en lugar del viejo juego de mangueras que no debe volver a utilizarse.

9. Para electrodoméstico con aberturas de ventilación en la base, la alfombra no debe obstruir las aberturas.
10. Los niños menores de 3 años deben mantenerse alejados a menos que estén continuamente supervisados.
11. Para electrodomésticos destinados a estar conectados a la cañería de agua, la presión máxima admisible de entrada de agua es 1 MPa. La presión mínima admisible de entrada de agua es 0,1 MPa, si esto es necesario para el funcionamiento correcto del electrodoméstico.
12. La capacidad máxima de lavado es de 6kg.
13. Sólo para uso hogareño.
14. Este aparato está diseñado para ser utilizado en el hogar y las aplicaciones similares.

## 2 PRECAUCIONES Y RECOMENDACIONES GENERALES

Para obtener más información acerca del modelo, puede acceder la base de datos oficial de productos de la Unión Europea ( UE EPREL) acerca de Etiquetado Energético. El identificador del modelo también se encuentra en la etiqueta energética facilitada con el producto.

### 2.1 Envasado

- El material del envoltorio es totalmente reciclable y está marcado con el símbolo ambiental ♻ .  
Cíñase a la normativa local vigente a la hora de desechar el material del envoltorio.

### 2.2 Cómo desechar el envoltorio y desguazar la lavadora usada

- La lavadora está fabricada con materiales reutilizables. Debe desecharse según el cumplimiento de la normativa local vigente relacionada con la eliminación de residuos.
- Antes de desguazar la lavadora, quite todo el detergente residual, rompa el enganche de la puerta y corte el cable de corriente para que la lavadora quede inutilizable.
- Este electrodoméstico está certificado por Directiva europea de Residuos de Aparatos Eléctricos y Electrónicos (WEEE). Al asegurarse de que desecha este producto correctamente, está ayudando a prevenir posibles consecuencias negativas para la salud humana y ambiental, las cuales podrían ser causadas por una eliminación inapropiada de este producto.



Los símbolos del producto o que aparecen en los documentos del producto indican que este electrodoméstico no debe tratarse como un residuo doméstico. En su lugar, debe llevarse a un punto de recogida dedicado al reciclaje de aparatos eléctricos y electrónicos. Los residuos deben gestionarse según la normativa local ambiental vigente relacionada con la eliminación de residuos. Para obtener más información sobre el tratamiento, la recuperación y el reciclado de este producto, póngase en contacto con la oficina correspondiente de su localidad, el servicio de eliminación de residuos domésticos o la tienda en la que adquirió el producto.

### 2.3 Ubicación y entorno

- La lavadora debe instalarse solo en espacios cerrados. No se recomienda su instalación en baños o lugares en los que el aire sea húmedo.
- No guarde fluidos inflamables cerca del electrodoméstico.

### 2.4 Seguridad

- No deje el electrodoméstico conectado cuando no lo esté utilizando. Nunca conecte o desconecte la corriente si tiene las manos mojadas.
- Cierre el grifo.
- Antes de cualquier labor de mantenimiento o limpieza, desconecte la máquina de la corriente por completo.

- Limpie el exterior de la lavadora con un paño húmedo. No utilice detergentes abrasivos.
- No fuerce la puerta para que se abra o la use como peldaño.
- Este aparato no ha sido diseñado para que lo utilicen personas (incluidos niños) con capacidades físicas, sensoriales o mentales reducidas, o con falta de experiencia o conocimientos, a menos que estén supervisados o reciban instrucciones acerca del uso del aparato por parte de una persona responsable de su seguridad.
- Los niños deben estar supervisados para garantizar que no jueguen con el aparato. No está permitido que los niños jueguen con el electrodoméstico o trepen por el tambor.
- Si es necesario, nuestro servicio posventa puede ofrecerle un cable de corriente idéntico de repuesto. Solo un técnico cualificado puede sustituir el cable de corriente. Si el producto que ha comprado no dispone de ningún procedimiento especial para lavar ropa impermeable como chubasqueros, impermeables, cubiertas de bicicleta, pantalones de esquí o cubiertas impermeables, no lave estos artículos o centrifúgelos.

## 3 DESCRIPCIÓN DE LA LAVADORA

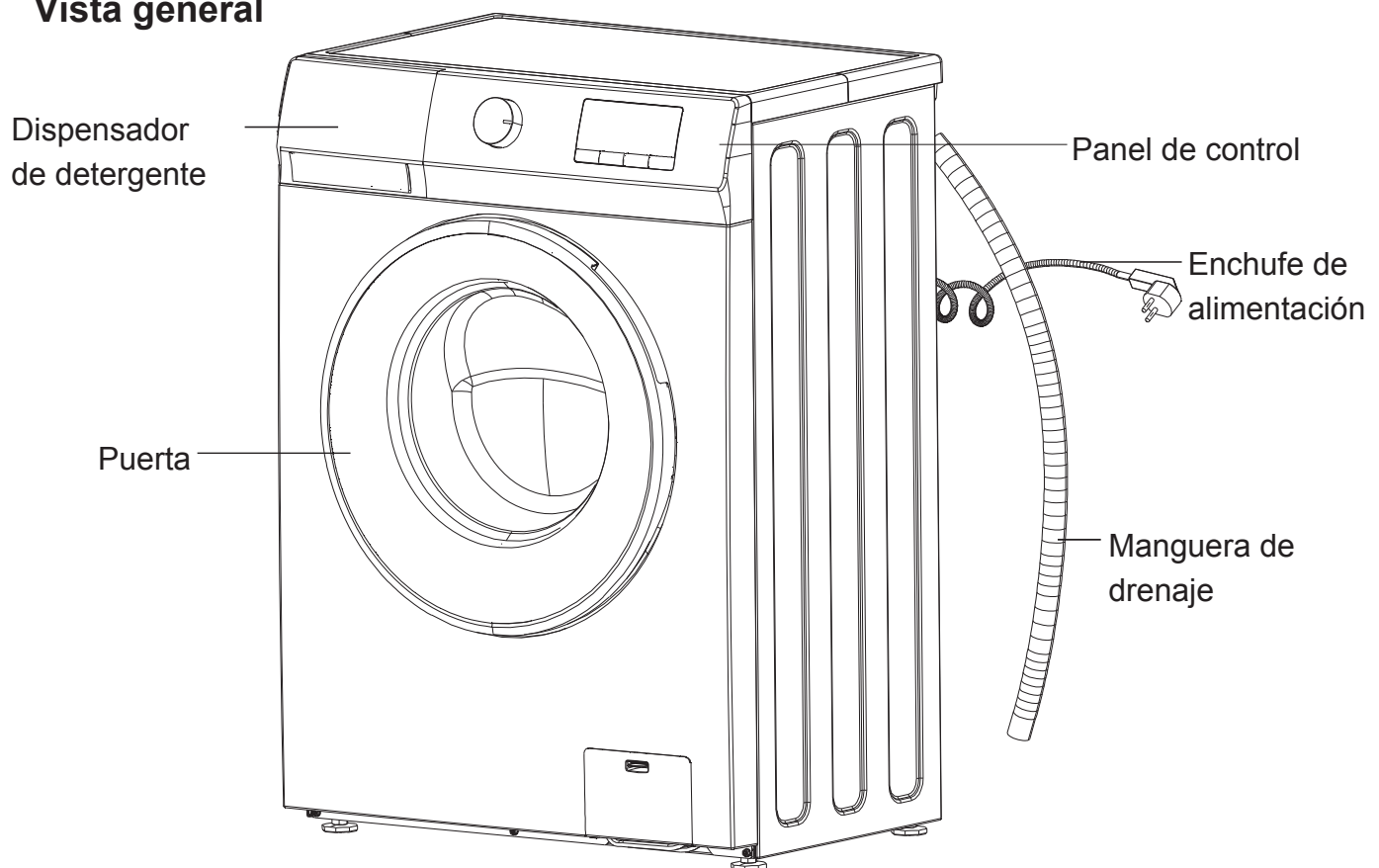

### 3.1 Vista general



El diseño y la apariencia del panel de control dependerán del modelo.

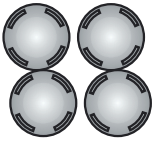

### 3.2 Piezas suministradas

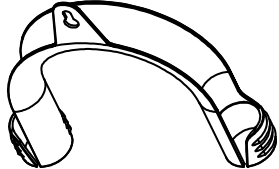
<p>Manual de instrucciones para el usuario Tarjeta de garantía (depende del modelo)</p> <p><b>A</b></p> 	<p>4 Tapones de plástico</p> <p><b>B</b></p> 
<p>Tubo de entrada de agua fría Tubo de entrada de agua caliente (si está disponible, depende del modelo)</p> <p><b>C</b></p> 	<p>Curvada en U</p> <p><b>D</b></p> 

### 3.3 Panel de control

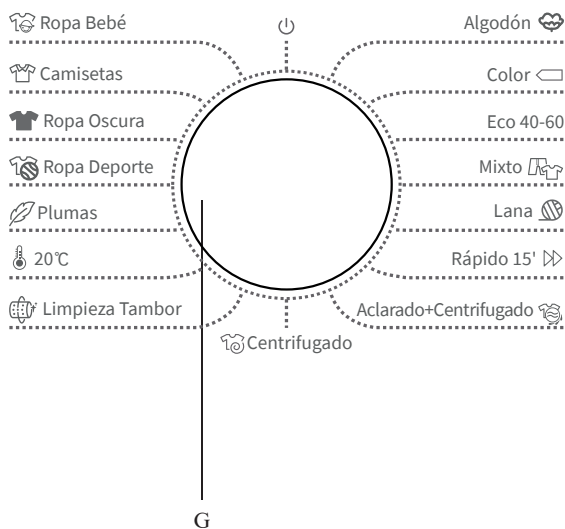

A: botón "Inicio/Pausa"

B: botón "Prelavado"

C: botón "Seguro para niños"

D: botón "Centrifugado"

E: botón "Final Dif."

F: botón "Temp."

G: seleccionar programa

## 4 INSTALACIÓN

### 4.1 Elegir una ubicación adecuada para la instalación

#### Dimensiones mínimas del producto:

Anchura: 615 mm

Altura: 855 mm

Profundidad: consulte las especificaciones.



No coloque el producto en un suelo que no tenga capacidad suficiente para soportar la carga.

No instale el producto en lugares con riesgo de congelamiento.

Mueva el electrodoméstico sin levantarlo por la parte superior.

- Nota:**
1. La preparación de la ubicación y de las instalaciones eléctricas, de agua potable y de agua residual del lugar en el que se va a realizar la instalación es responsabilidad del consumidor. Asegúrese de que el proceso de instalación y de conexiones eléctricas lo realiza un grupo de personas competentes.
  2. Asegúrese de que la entrada de agua, el tubo de desagüe y el cable de corriente no se doblados, pellizcan o pisan cuando esté colocando el producto en su lugar de instalación o cuando esté realizando labores de limpieza.
  3. El electrodoméstico debe instalarse sobre un suelo sólido y nivelado (utilice un nivel si es necesario). Si el electrodoméstico se va a instalar sobre un suelo de madera, distribuya el peso colocando una lámina protectora de contrachapado de 60 x 60 cm y al menos 3 cm de grosor en el suelo. Si es suelo es irregular, ajuste las 4 bases como sea necesario. No inserte trozos de madera o similares debajo de las bases.
  4. No coloque el producto sobre un suelo enmoquetado.
  5. No apoye el producto sobre el mobiliario. Mantenga la distancia entre ellos.
  6. No coloque el producto en una plataforma.
  7. El fabricante no se hará responsable de daños que puedan ocurrir debido a procedimientos realizados por personal no autorizado.

### 4.2 Quitar el envoltorio e inspeccionar



**Existe riesgo de lesión. Hacen falta dos personas o más para quitar el envoltorio.**

Después de quitar el envoltorio, asegúrese de que la lavadora no tiene ningún daño. Si tiene dudas, no utilice la lavadora. Póngase en contacto con el servicio posventa de su distribuidor local.

Compruebe que dispone de todas las piezas y accesorios.

Mantenga los materiales del envoltorio (bolsas de plástico, partes de poliestireno, etc.) fuera del alcance de los niños, ya que son muy peligrosos.

### 4.3 Quitar el tornillo de anclaje



**Si no quita los tornillos de agarre, estos pueden dañar el electrodoméstico.**

La lavadora dispone de tornillos de agarre para evitar posibles daños en su interior durante el transporte.

**Paso 1:** Desatornille todos los tornillos de agarre de unos 30 mm con el destornillador siguiendo la dirección de la flecha que se muestra a continuación (no lo desatornille del todo).

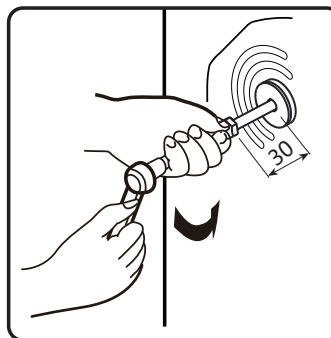
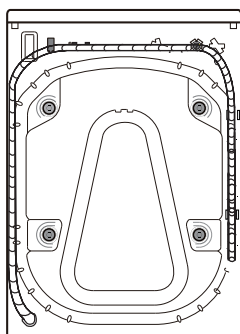

**Paso 2:** Presione los cuatro tornillos de transporte en horizontal y hacia adentro para soltarlos.

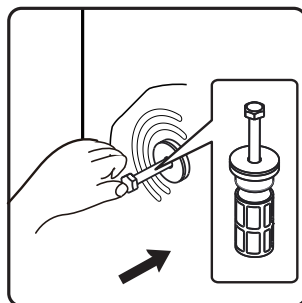

**Paso 3:** Tire de los dos tornillos de agarre a la vez con la parte de goma y la parte de plástico.

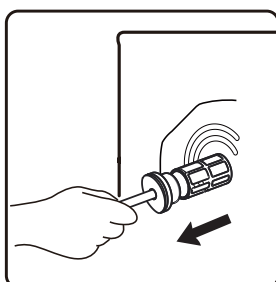

**Paso 4:** Para garantizar su seguridad y reducir el ruido, debe instalar la cubierta para el tornillo de agarre que viene con la unidad (vea el anexo que acompaña a la unidad). Apoye y coloque el tornillo de agarre en el agujero y presiónelo en la siguiente dirección hasta que haga clic.

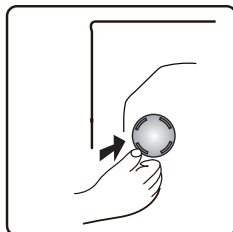

**Importante:** Guarde el tornillo de agarre para futuros transportes del electrodoméstico y, si se diera el caso, coloque los tornillos de agarre en orden inverso.

#### 4.4 Ajustar las bases

**Paso 1:** Afloje la contratuerca en el sentido de las agujas del reloj (vea la flecha) usando una llave.

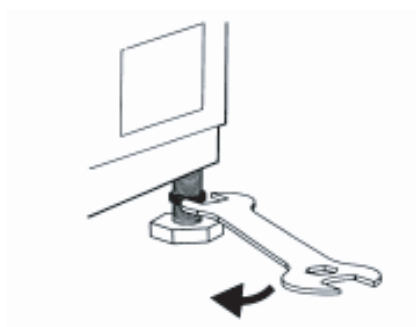

**Paso 2:** Levante un poco la lavadora y ajuste la altura de la base girándola.



**Paso 3:** Importante: apriete la contratuerca girándola en sentido antihorario, hacia el exterior del electrodoméstico.

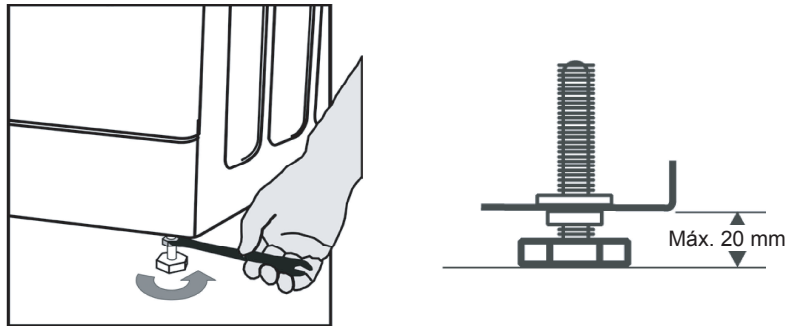

## 4.5 Conectar el suministro de agua

- Notas:**
- Conecte el tubo de entrada de agua de acuerdo a la normativa de la compañía de aguas local.
  - Grifo de agua: tubo conector roscado de 3/4"
  - Presión de agua (presión del flujo): 100-1000 kPa (1-10 bar).
  - Utilice un tubo de entrada nuevo para conectar la lavadora al suministro de agua. No reutilice tubos usados. Debe desecharlos.

**Paso 1:** Si el tubo de entrada de agua no está instalado, debe estar atornillado al electrodoméstico. El tubo marcado en azul es solo para agua fría. Dependiendo del modelo, la tubo de agua caliente, marcado en rojo, también debería estar conectado en los modelos con dos entradas.

Agua caliente (dependiendo del modelo) Frío

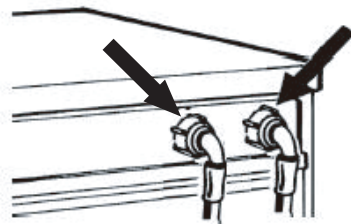

**Paso 2:** Atornille a mano el tubo de entrada en el grifo apretando la rosca.

### Atención:

- ¡No retuerza el tubo!
- El electrodoméstico no debe conectarse al grifo mezclador de un calentador de agua despresurizado.
- Compruebe la impermeabilidad de la conexiones abriendo el grifo por completo.
- Si es tubo es muy corto, sustitúyalo por un tubo resistente a la presión de una longitud adecuada (1000 kPa/min, aprobado por la EN 50084).

- Compruebe regularmente que el tubo de entrada no tenga roturas ni daños y reemplácelo si fuera necesario.
- La lavadora se puede conectar con una válvula antirretorno.

### Para modelos con una sola entrada

Coloque el tubo de entrada en el grifo de agua fría y en la válvula de entrada de la parte trasera de la lavadora como en la Fig. 1



Fig.1

### Para modelos con dos entradas

Si quiere conectar el suministro de agua fría y caliente (Fig. 2):

1. Coloque el tubo de entrada en el grifo de agua caliente y en la válvula de entrada con el filtro rojo de la parte trasera de la lavadora.
2. Coloque el otro tubo de entrada en el grifo de agua fría y en la válvula de entrada con el filtro azul de la parte trasera de la lavadora.

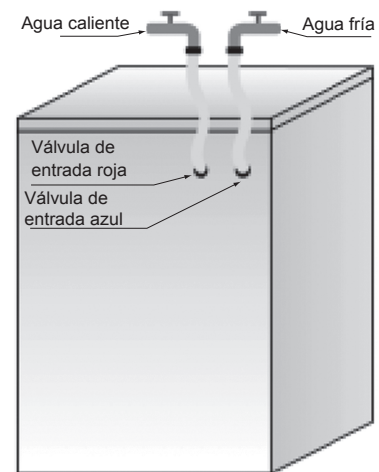

Fig.2

### Asegúrese de que:

1. Las conexiones están bien puestas.
2. No las ponga al revés (por ejemplo: agua fría con la válvula de entrada de agua caliente y viceversa).

Si quiere conectar el agua fría únicamente siga las instrucciones que aparecen a continuación (Fig. 3):

1. Necesita un conector en forma de Y. Puede adquirirlo en una tienda de bricolaje o fontanería.
2. Coloque el conector en forma de Y en el grifo de agua fría.
3. Conecte las dos válvulas de entrada de la parte trasera de la lavadora en el conector con forma de Y usando los tubos proporcionados.

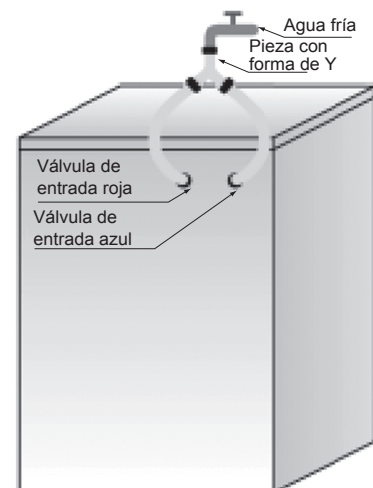

Fig.3

### Asegúrese de que:

- **Todas las conexiones están bien puestas.**
- **No permita que los niños jueguen, gateen, estén cerca o se metan en la lavadora.**
- **Tenga en cuenta que durante los ciclos de lavado, la temperatura del cristal de la puerta puede aumentar.**
- **Los niños deben estar supervisados constantemente si el electrodoméstico se pone en funcionamiento en zonas con niños.**

### 4.6 Conectar el tubo de desagüe al desagüe

Si el tubo de desagüe se ha instalado como aparece en la imagen, desengánchelo solo del enganche derecho (vea la flecha):

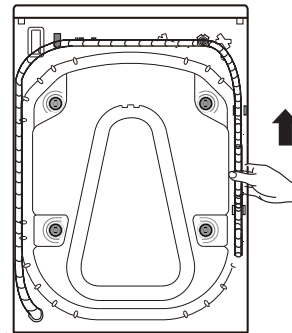

Conecte el tubo de desagüe al desagüe o engánchelo al borde de un lavabo con la pieza curvada en U.

Coloque la pieza curvada en U (D), si no la ha instalado ya, al final del tubo de desagüe.

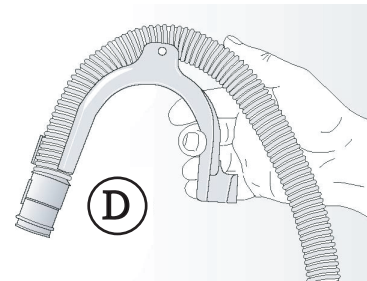

### Notas:

- Si la lavadora se ha conectado a un sistema de desagüe integrado, asegúrese de que este está equipado con una válvula para que evitar que se llene y se desagüe el agua a la vez (efecto sifón).
- Asegúrese de que no se ha retorcido el tubo.
- Asegure el tubo para que no se suelte. Después del lavado, la lavadora desaguará el agua caliente.
- Los recipientes pequeños para manos no son adecuados.
- Para hacer una extensión, utilice un tubo del mismo tipo y asegure el enlace con enganches.
- Coloque el tubo de desagüe y asegúrelo para evitar quemaduras durante el drenaje.

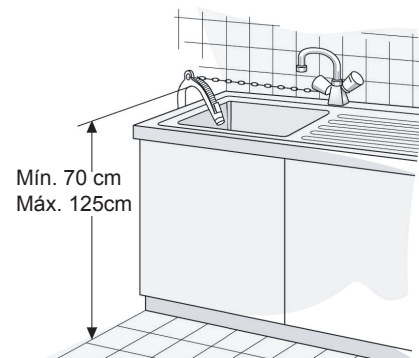

## 4.7 Conexión eléctrica



- El suministro eléctrico debe ser adecuados para lavadoras con 16 A de capacidad de corriente.
- Las conexiones eléctricas deben llevarse a cabo por un técnico cualificado según el cumplimiento de las instrucciones del fabricante y de la normativa de seguridad vigente.
- Las conexiones eléctricas deben realizarse según la normativa local.
- El electrodoméstico debe conectarse a la red con un enchufe con una toma de tierra según la normativa vigente. La lavadora debe estar conectada a tierra por ley. El fabricante no se hará responsable de ningún daño material ni de lesiones a personas o animales causados por el incumplimientos de las directrices especificadas previamente.
- No utilice cables de extensión o ladrones. Asegúrese de que la capacidad del enchufe es lo suficientemente potente como para soportar la lavadora cuando se caliente.



- Antes de realizar labores de mantenimiento en la lavadora, desconéctela de la red eléctrica. Después de la instalación, diríjase a la red eléctrica y compruebe siempre que está desconectada con un interruptor bipolar. No ponga en funcionamiento la lavadora si se ha dañado durante el transporte. Informe al servicio posventa.
- El cable de red solo puede ser sustituido por el servicio posventa. El electrodoméstico solo debe utilizarse en el hogar para los usos prescritos.

## 5 ANTES DEL PRIMER CICLO DE LAVADO

Para quitar el agua residual utilizada durante las pruebas del fabricante, recomendamos que ponga en marcha un ciclo de lavado corto sin ropa siguiendo estos pasos.

1. Abra el grifo.
2. Cierre la puerta.
3. Ponga un poco de detergente (unos 30 ml) en la cámara de lavado principal “” del dispensador de detergente.
4. Seleccione e inicie un programa corto.

## 6 PREPARACIÓN DE LA COLADA

### 6.1 Separar la ropa

#### **Por tipo de tela/símbolo de etiqueta de lavado**

Algodones, fibras mezcladas, tejidos de cuidado fácil y sintéticos, lana y prendas que se lavan a mano.

#### **Por color**

Separe la ropa de color y la blanca. Lave la ropa de color nueva por separado.

### **Por carga**

Lave la ropa de diferentes tamaños en la misma carga para mejorar la eficiencia del lavado y de la distribución de la colada en el tambor.

### **Por prendas delicadas**

Lave las prendas pequeñas (p. e. medias de nailon, cinturones, etc.) y prendas con ganchos (p. e. sujetadores) en una bolsa de tela o una funda de almohada con cremallera. Quite siempre las anillas de las cortinas o lave las cortinas con las anillas metidas en una bolsa de algodón.

## **6.2 Preparar la ropa para lavar**

### **a. Vacíe todos los bolsillos**

Las monedas, los cierres de seguridad, etc. pueden dañar la ropa, el tambor y la cuba del electrodoméstico.

### **b. Cierres**

Cierre las cremalleras y los botones o ganchos. Los cinturones y los lazos sueltos deben atarse.

### **c. Eliminación de manchas**

- La sangre, el huevo, la leche, etc. suele quitarse con la fase de enzimas automáticas del programa.
- Para quitar manchas de vino tinto, café, té, hierba, fruta, etc., añada quitamanchas en la cámara de lavado principal “**[II]**” del dispensador de detergente.
- Trate previamente las zonas con muy manchadas con quitamanchas si es necesario.

### **d. Tintes**

- Utilice solo tintes adecuados para lavadoras.
- Siga las instrucciones del fabricante.
- Las partes de plástico y goma de la lavadora pueden mancharse con los tintes.

### **e. Meter la colada**

- Abra la puerta.
- Meta las prendas en el tambor de una en una y sin sobrecargarlo. Observe los tamaños de carga en la "**Tabla de programas**".  
**Nota:** Si sobrecarga la lavadora, puede que el lavado no se realice correctamente y que la ropa salga arrugada.
- Cierre la puerta.

### 6.3 Detergentes y aditivos

**Utilice detergentes con poca espuma y mucha eficiencia en máquinas de carga frontal.**

**La elección del detergente depende de:**

- El tipo de tela (algodones, tejidos de cuidado fácil y sintéticos, lana y prendas delicadas)

**Nota:** Utilice solo detergentes específicos para lavar lana.

- Color
- La temperatura de lavado
- El grado y el tipo de suciedad

**Notas:**

Las manchas blancas en tejidos oscuros están causadas por compuestos insolubles utilizados en los detergentes en polvo modernos sin fosfatos. Si esto ocurre, sacuda o cepille el tejido, o utilice detergentes líquidos. Utilice solo detergentes y aditivos específicamente fabricados para lavadoras domésticas. Cuando utilice productos descalcificadores, tintes o lejías durante el prelavado, asegúrese de que son adecuados para lavadoras domésticas. Los descalcificadores pueden contener productos que pueden dañar su lavadora. No utilice disolventes (p. e. aguarrás, bencina). No lave a máquina tejidos que hayan sido tratados con disolventes o líquidos inflamables.

#### **Dosificación**

Siga las recomendaciones de dosificación del envoltorio del detergente.

Dependerá de:

- El grado y el tipo de suciedad
- La cantidad de colada  
Siga las instrucciones del fabricante de detergente para cargas completas; media carga: 3/4 de una carga completa; carga mínima (sobre 1 kg): 1/2 de una carga completa; La dureza del agua en su zona (pida información a su compañía de aguas).
- El agua blanda requiere menos detergente que el agua dura.

**Notas:**

Una cantidad excesiva de detergente puede resultar en una producción excesiva de espuma, la cual reduce la eficiencia del lavado. Si la lavadora detecta mucha espuma, no centrifugará.

Una cantidad insuficiente de detergente puede resultar en el oscurecimiento de la colada con el tiempo y en la calcificación del sistema de calentamiento, el tambor y los tubos.

## Dónde poner los detergentes y aditivos

El cajón para detergente tiene tres cámaras (Fig. "A")

### Cámara de prelavado

- Detergente para prelavado

### Cámara de lavado

- Detergente para lavado
- Quitamanchas
- Descalcificador de agua (dureza del agua de clase 4)



### Cámara de suavizante

- Suavizante de tejidos
  - Almidón líquido
- Rellene con los aditivos hasta la marca "máx."







A

## Notas:

- Guarde los detergentes y aditivos en un lugar seco, seguro y fuera del alcance de los niños.
- Se pueden utilizar detergentes líquidos en programas con prelavado. Sin embargo, en este caso se debe utilizar detergente en polvo en la cámara de lavado.
- No utilice detergentes líquidos si activa la función "Finalización Diferida" (si está disponible en su lavadora).
- Para evitar problemas de distribución cuando utilice detergentes en polvo y líquidos muy concentrados, utilice el tapón especial o bolsa proporcionados con el detergente e introdúzcalos dentro del tambor directamente.
- Cuando utilice productos descalcificadores, tintes o lejías, asegúrese de que son adecuados para lavadoras domésticas. Los descalcificadores pueden contener compuestos que pueden dañar algunas partes de su lavadora.
- No utilice disolventes en la lavadora (p. e. aguarrás, bencina).
- Si utiliza almidón en polvo, siga estas instrucciones:
  1. Lave su colada utilizando el programa de lavado deseado.
  2. Prepare la solución de almidón según las instrucciones del fabricante.
  3. Seleccione el programa "**Aclarado + Centrifugado**". Reduzca la velocidad a 800 rpm e inicie el programa.
  4. Saque el cajón de detergente hasta que pueda ver unos 3 cm de la cámara de lavado .
  5. Introduzca la solución de almidón en la cámara de lavado  mientras entra el agua en el cajón de detergente.
  6. Si quedan residuos de almidón en el cajón de detergente cuando haya finalizado el programa, limpie la cámara de lavado.

# 7 MANUAL DE PROGRAMAS

## 7.1 Tabla de programas

Programa	Carga máxima (kg)	Detergentes			Selección de funciones de lavado				Recarga en proceso	Velocidad máx. de centrifugado (rpm)
		Prelavado 	Lavado principal 	Suavizante 	Temp.	Finalización Diferida	Prelavado	Centrifugar		
Ropa Bebé --, 20-*, 40°C, 60°C, 95°C	3,0	*	Sí	*	*	*	*	*	*	1000
Camisetas --, 20-*, 40°C, 60°C	3,0	—	Sí	*	*	*	—	*	*	800
Ropa Oscura --, 20-*, 40°C, 60°C	3,0	*	Sí	*	*	*	*	*	*	1000
Ropa Deporte --, 20-*, 40°C	3,0	*	Sí	*	*	*	*	*	*	1000
Plumas --, 20-*, 40°C	3,0	—	Sí	*	*	*	—	*	*	600
20°C	6,0	*	Sí	*	—	*	*	*	*	1000
Limpieza Tambor 95°C	—	—	Sí	—	—	*	—	—	*	600
Algodón --, 20-*, 40°C, 60°C, 95°C	6,0	*	Sí	*	*	*	*	*	*	1000
 Color --, 20-*, 40°C, 60°C	6,0	—	Sí	*	*	*	—	*	*	1000
ECO40-60 <sup>(1)</sup>	6,0	—	Sí	*	—	*	—	*	*	1000
Mixto --, 20-*, 40°C	3,0	*	Sí	*	*	*	*	*	*	1000
Lana --, 20-*, 40°C	2,0	—	Sí	*	*	*	—	*	*	600
Rápido 15' --, 20-*, 40°C	1,0	—	Sí	*	*	*	—	*	*	800
Aclarado + Centrifugado --	6,0	—	—	*	—	*	—	*	*	1000
Centrifugado --	6,0	—	—	—	—	*	—	*	*	1000

\* : Opcional    Sí: Dosis requerida    — : no se puede seleccionar    --: Temperatura del agua sin calentar



























(1) Los programas de pruebas de lavado son: Eco 40-60.

## 7.2 Programas

Puede seguir las instrucciones del fabricante presentes en la etiqueta de las prendas.

<b>Ropa Bebé</b>	Programa que elimina las bacterias de los tejidos de forma muy eficiente. Es ideal para ropa de bebés con alergias a los tejidos.
<b>Camisetas</b>	Camisas que no necesitan planchado o blusas de algodón, lino, fibras sintéticas o tejidos mixtos.
<b>Ropa Oscura</b>	Tejidos oscuros de algodón y tejidos oscuros de cuidado fácil.
<b>Ropa Deporte</b>	Ropa deportiva y de ocio hecha de tejidos de microfibra.
<b>Plumas</b>	Artículos lavables a máquina rellenos con fibras sintéticas, como almohadas, edredones y colchas. También es adecuado para artículos rellenos con plumas.
<b>20°C</b>	Este programa es adecuado para prendas de vestir de algodón con manchas leves para ahorrar energía.
<b>Limpieza Tambor</b>	Programa para remover la suciedad y los residuos bacterianos que pueden crecer en la máquina después de haberse utilizado, especialmente cuando los lavados a baja temperatura son regulares.
<b>Algodón</b>	Algodón o lino con suciedad abundante o moderada. Para prendas muy sucias seleccione la función de prelavado.
 <b>Color</b>	Programa para colada con suciedad escasa o moderada. La temperatura se puede configurar por separado. Por tanto, compruebe las instrucciones indicadas para la prenda. Lave la ropa que se va a poner directamente sobre la piel a 60 °C. La colada menos sucia se lavará a 40 °C. La velocidad de centrifugado también puede configurarse a su elección. La configuración predeterminada es la velocidad máxima de centrifugado.
<b>ECO40-60</b>	Colada con suciedad normal.
<b>Mixto</b>	Mezcla de carga de telas de algodón y sintéticas con suciedad moderada.
<b>Lana</b>	Lana lavable a máquina. (Consulte la etiqueta de lavado de la prenda en cuestión).
<b>Rápido 15'</b>	Algodón, tejidos mixtos. Prendas puestas poco tiempo o recién compradas.
<b>Aclarado + Centrifugado</b>	Este programa es por defecto: dos aclarados y un centrifugado.
<b>Centrifugado</b>	Seleccione la velocidad de centrifugado manualmente.

## 7.3: Preste atención a las etiquetas de la colada.

<b>Lavado normal; Colada delicada</b>	Máx. Temp. de lavado 95 °C  	Máx. Temp. de lavado 60°C  	Máx. Temp. de lavado 40°C  	Máx. Temp. de lavado 30°C  	Lavar solo a mano 	No lavar 
<b>Lejía</b>	Lejía en agua fría 			No aplicar lejía 		
<b>Lavado en seco</b>	Lavado en seco con todos los productos 	Solvente de petróleo R11, R113 	Lavado en seco con alcohol puro de queroseno y R113 	No lavar en seco 		
<b>Planchado</b>	Plancha caliente, máx. 200 °C 	Plancha caliente, máx. 150°C 	Plancha caliente, máx. 110°C 	No planchar 		
<b>Secado</b>	Secar en plano (colocar sobre una superficie plana) 	Ecurrir  Secar al aire 	Temperatura alta  Temperatura baja 	No secar en secadora 		

## 8 CONFIGURACIÓN Y OPCIONES DE LOS PROGRAMAS

### 8.1 Añadir detergentes, cerrar la puerta y seleccionar un programa

Añada el detergente como se describe en el capítulo 6.3 "**Detergentes y aditivos**" y cierre la puerta (seleccione el detergente sin espuma o con poca espuma adecuado).

1. Gire el botón de **selección de programas** hacia la posición para el programa deseado.
2. La pantalla de tiempo muestra la duración del programa elegido (en horas y minutos).

**Nota:** El tiempo de funcionamiento real del programa se puede ajustar automáticamente según la situación durante el lavado y puede variar con respecto a la pantalla de tiempo.

### 8.2 Seleccionar la opción deseada

- Pulse el botón de la opción seleccionada una vez. El indicador correspondiente se encenderá.
- Si la opción y el programa seleccionados no se pueden combinar, no se podrán seleccionar automáticamente estas opciones y el indicador se apagará automáticamente.



## **Prelavado**

- Adecuado para suciedad abundante (p. e. tierra, polvo). El programa se extenderá 20 minutos.

## **Centrifugado**

- El programa tiene la velocidad máx. parcial de centrifugado predeterminada.
- Pulse los botones para seleccionar otras velocidad de centrifugado.
- Si selecciona la velocidad de centrifugado “”, el último proceso de centrifugado se cancelará y la máquina solo drena el agua antes del final del programa.

## **Temp.**

- Todos los programas disponen de una temperatura predeterminada. Si lo necesita, pulse el botón "**Temp.**" para ajustarla.

## **8.3 Finalización Diferida**

- La función de retardo permite utilizar la máquina a conveniencia del usuario, por ejemplo, por la noche, cuando la electricidad es más barata.
- Seleccione el programa, la temperatura y las opciones.
- En modo reposo, pulse de forma mantenida "Temp." + "Centrifugado" para iniciar o cancela el modo "Finalización Diferida". Pulse "Temp." para reducir el tiempo de espera y pulse "Centrifugado" para aumentarlo. Después de haberlo seleccionado, "Temp." y "Centrifugado" no podrán cambiar los parámetros principales del programa. Cada vez que pulse un botón, el tiempo cambiará 3 hora. El tiempo de espera es de 3 a 12 horas. Después de haber configurado el tiempo de espera y, si se ajustan otros parámetros como la temperatura, la velocidad de rotación o la función, la espera se cancelará. Si se gira el botón para cambiar de programa, la espera se cancelará. El tiempo de espera es el tiempo en el que finaliza, es decir, se incluye el tiempo de lavado, por lo que el tiempo de espera debe durar más que tiempo de lavado.
- El indicador de "Finalización Diferida" se encenderá cuando se inicie el programa.
- Cuando el tiempo total de lavado finalice, el indicador "Finalización Diferida" se apagará y comenzará el lavado.
- Para cancelar "Finalización Diferida", ponga el selector de programas en otra posición antes de pulsar el botón "Inicio/Pausa".

## **8.4 Iniciar programa**

- Seleccione y active el programa que desee y las teclas de las funciones correspondientes. Después, pulse el botón "**Inicio/Pausa**" para iniciar el programa.

## **8.5 Recarga en proceso**

Pulse el botón "**Inicio/Pausa**" para recargar ropa durante el proceso de lavado.

- Si puede abrir la puerta durante el proceso, el indicador del bloqueo puerta se iluminará. Podrá abrir la puerta para meter más ropa hasta que el indicador de bloqueo puerta se apague.

- Si el indicador del bloqueo puerta no se ilumina, significa que la temperatura es de más de 50 °C o que ya se ha pasado el tiempo de recarga del proceso, por lo que no podrá meter más prendas en la lavadora.

## 8.6 Cambiar programa o función opcional en funcionamiento

- Ponga el botón de selección de programas en "Off" durante 3 segundos para apagar la máquina.
- Reinicie la máquina y seleccione un nuevo programa y las opciones correspondientes. Si lo necesita, seleccione la velocidad de centrifugado.
- Pulse de nuevo el botón "Inicio/Pausa" para iniciar el nuevo programa. No vuelva a añadir detergente.

## 8.7 Finalizar programa

Cuando finalice el programa y se muestre "End", el bloqueo de la puerta se desbloqueará y la perilla se cambiará a apagado. Si no se opera ningún botón ni la perilla en 2 minutos, el programa se apagará automáticamente.

- Ponga el botón de selección de programas en "Off" durante 3 segundos para apagar la máquina.
- Cierre el grifo.
- Abra la puerta y saque la ropa lavada.
- Abra la puerta ligeramente para quitar la humedad del tubo.

## 8.8 Abrir/Cerrar puerta

- Cuando finalice el proceso, los indicadores de finalización se iluminarán y el indicador de bloqueo puerta se apagará. En ese momento, podrá abrir la puerta.
- Si tiene que abrir la puerta, pulse el botón "Inicio/Pausa" y, si el indicador de bloqueo puerta se ilumina, significa que las condiciones permiten que se abra. El indicador de bloqueo puerta se apagará a los 2 minutos y, en ese momento, se podrá abrir la puerta. Si el indicador de bloqueo puerta no se ilumina, significa que las condiciones no permiten abrir la puerta. Si este fuera el caso y tiene que abrir la puerta igualmente, gire el botón de selección de programas a "OFF" durante 3 segundos para apagar y reiniciar la lavadora. Seleccione el procedimiento "Centrifugado" y configure la velocidad de centrifugado en "🌀". Cuando finalice el proceso, el indicador de bloqueo puerta se apagará y, en ese momento, se podrá abrir la puerta. No fuerce la puerta para abrirla cuando la máquina esté en funcionamiento, pues puede dañar el bloqueo puerta.
- Para abrir la puerta, presione el agarre y tire de la puerta. Cierre la puerta presionándola sin mucha fuerza hasta que haga el clic de cierre.

## 8.9 Seguro para niños

### Seguro para niños

Para aumentar la seguridad infantil, la máquina está equipada con una función de seguro para niños.

- Cuando comience el programa, pulse los botones "Centrifugado" y "Prelavado" a la vez. El indicador de "Prelavado" y el indicador "🌀" se encenderán cuando se haya configurado el seguro para niños.
- Cuando el seguro para niños se haya configurado, todos los botones de función se bloquearán.
- Cuando comience el programa, pulse los botones "Centrifugado" y "Prelavado" a la vez. El indicador de "Prelavado" y el indicador "🌀" se encenderán cuando se haya cancelado el seguro para niños.
- Cuando se pare la corriente, se habrá cancelado el seguro para niños.

## 9 LIMPIEZA Y MANTENIMIENTO

### 9.1 Quitar el filtro

Recomendamos que revise y limpie el filtro de forma regular, al menos dos o tres veces al año.

#### Sobre todo:

- Si el electrodoméstico no drena correctamente o no realiza los ciclos de centrifugado correctamente.
- Si un cuerpo externo bloquea la bomba (p. e. botones, monedas o cierres).

**IMPORTANTE: Asegúrese de que el agua se ha enfriado antes de drenar el electrodoméstico.**

1. Apague el electrodoméstico y desconéctelo.
2. Dependiendo del modelo, quite el pasador sujetándolo firmemente por ambos lados mientras lo empuja hacia abajo y lo inclina hacia delante o empuje hacia abajo las pestañas de los lados para quitarlo.
3. Coloque un recipiente al lado.
4. Abra el filtro pero no lo quite del todo. Gire lentamente el filtro en sentido antihorario hasta que empiece a desaguarse el agua.
5. Espere hasta que se haya drenado toda el agua.
6. Ahora, desenrosque completamente el filtro y quítelo.
7. Limpie el filtro y la cámara del filtro.
8. Compruebe que el rotor de la bomba se mueve correctamente.
9. Reinserte el filtro y enrósquelo en sentido horario hasta que ya no gire.
10. Reinstale el pasador.
11. Conecte el electrodoméstico de nuevo.
12. Seleccione un programa e inícielo.

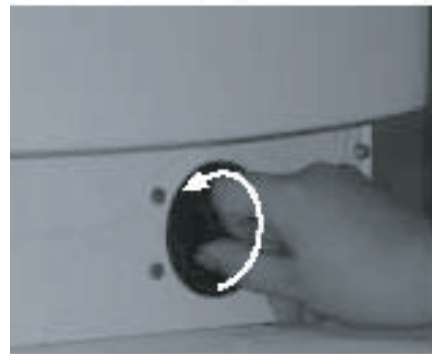

## 9.2 Vaciar de agua residual

**Antes de drenar el agua residual, desconecte el electrodoméstico y desenchúfelo. Quite el pasador. Coloque un recipiente al lado.**

1. Abra el filtro pero no lo quite del todo. Gire lentamente el filtro en sentido antihorario hasta que empiece a desaguar el agua. Espere
2. hasta que se haya drenado toda el agua.
3. Ahora, desenrosque completamente el filtro y quítelo.
4. Incline el electrodoméstico hacia delante con cuidado para que salga el agua.
5. Reinserte el filtro y enrósquelo en sentido horario hasta que ya no gire.
6. Reinserte el pasador.

## 9.3 Cuidado y mantenimiento

### Parte exterior del electrodoméstico y panel de control

- Puede limpiarse con un trapo húmedo y suave.
- También puede utilizar un poco de detergente neutro (no abrasivo).
- Secar con un paño suave.

### No utilice líquidos inflamables para limpiar el electrodoméstico. Dispensador de detergente

1. Presione la tapa del embudo del compartimento de suavizante y quite el cajón (Fig. "A").
2. Quite el tapón del embudo del compartimento de suavizante (Fig. "B").
3. Limpie todas las partes con agua corriente.
4. Recoloque la tapa del embudo en el cajón de detergente y colóquelo en su sitio de nuevo.

### Filtro

- Revise y limpie el filtro de forma regular, al menos dos o tres veces al año (vea "Quitar el filtro").

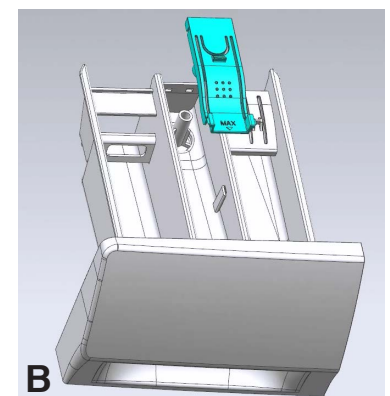
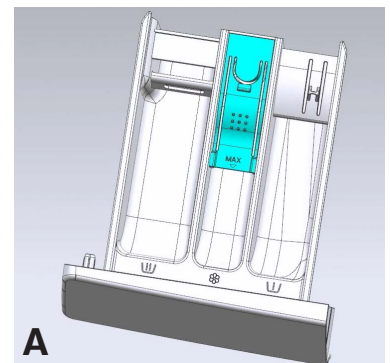

## Sello de la puerta

- Límpielo con un paño húmedo cuando sea necesario.
- Compruebe el estado del cierre de la puerta periódicamente.

## Tubo de suministro de agua

Compruebe regularmente que el tubo de suministro no tenga roturas ni daños y reemplácelo si fuera necesario con un tubo del mismo tipo (disponible en el servicio posventa o a través de un distribuidor especializado).

## Filtros de malla para la conexión de agua

Revíselo y límpielo de forma regular.

Para lavadoras con un tubo de entrada, siga las imágenes.

1. Cierre el grifo y suelte el tubo de entrada del mismo.
2. Limpie el filtro de malla interior vuelva colocar el tubo de entrada de agua en el grifo.
3. Desenrosque el tubo de entrada en la parte trasera de la lavadora.
4. Tire del filtro de malla de la conexión de la lavadora con unos alicates universales y límpielo.
5. Recoloque el filtro de malla y enrosque el tubo de entrada de nuevo.
6. Encienda el grifo y asegúrese de que las conexiones no tienen fugas.



## 10 RESOLUCIÓN DE PROBLEMAS

Dependiendo del modelo, la lavadora estará equipada con varias funciones de seguridad automáticas. Esto permite que los posibles fallos se detecten a tiempo para que el sistema de seguridad reaccione de forma apropiada. Los problemas suelen ser tan leves que se resuelven en unos pocos minutos.

### La lavadora no se enciende.

Compruebe que:

- Está conectada al enchufe.
- El enchufe funciona correctamente (utilice una lámpara o un electrodoméstico similar para comprobarlo).
- La puerta está bien cerrada.
- Ha pulsado el botón "Inicio/Pausa".

## **El electrodoméstico se para durante el programa.**

Compruebe que:

La puerta se ha abierto y no se ha pulsado el botón "Inicio/Pausa".

Cierre la puerta and pulse el botón "Inicio/Pausa" de nuevo.

Compruebe si hay mucha espuma dentro. Si es así, puede que la máquina haya comenzado su rutina antiespuma. La máquina volverá a funcionar automáticamente después del proceso.

Se ha activado el sistema de seguridad de la lavadora (vea la "Tabla de descripción de fallos").

## **Quedan restos de detergente y aditivos en el cajón de detergente después del lavado.**

Compruebe que:

- El tapón del embudo está correctamente instalado en el dispensador de detergente y todas las partes están limpias (vea "Cuidado y mantenimiento").
- Está entrando suficiente agua. Puede que los filtros de malla del suministro de agua estén bloqueados (vea "Cuidado y mantenimiento").

## **La máquina vibra durante el ciclo de centrifugado.**

Compruebe que:

- La lavadora está nivelada y yace firmemente sobre las cuatro bases.
- Los tornillos de agarre están quitados. Antes de utilizar la máquina, es muy importante que quite los tornillos de agarre.

## **El resultado del centrifugado no es bueno.**

El sistema de corrección de la lavadora ha detectado un desequilibrio. Si se introducen artículos pesados de forma individual (p. e. albornoces), el sistema puede reducir la velocidad de centrifugado automáticamente o incluso interrumpir el centrifugado por completo si detecta un gran desequilibrio algún tiempo después de que se haya iniciado el proceso para proteger la lavadora.

- Si la colada está muy mojada después del ciclo, quite algunas prendas y repita el ciclo de centrifugado.
- La formación excesiva de espuma puede hacer que se cancele el centrifugado. Use la cantidad adecuada de detergente.
- Compruebe que el selector de velocidad de centrifugado está en “”.

### Asegúrese de que:

Todas las conexiones están bien puestas.

No permita que los niños jueguen, gateen, estén cerca o se metan en la lavadora.

Tenga en cuenta que durante los ciclos de lavado, la temperatura del cristal de la puerta puede aumentar.

Los niños deben estar supervisados constantemente si el electrodoméstico se pone en funcionamiento en zonas con niños.

### Código de error

El electrodoméstico se para durante el programa.

El código de error aparecerá con unas luces.

■ significa que la luz está encendida. □ significa que la luz está apagada.

#### **Bloqueo puerta anormal (F13): El indicador se encenderá. (Fig. 1)**

Compruebe si la puerta está cerrada o no y pulse el botón "Inicio/Pausa". Si el fallo persiste, desconecte el electrodoméstico y póngase en contacto con el servicio posventa (vea "Servicio posventa").

12h ■ 95	□ 1000	□ Bloqueo Puerta
9h ■ 60	□ 800	□ Fin
6h ■ 40	□ 600	■ Fin Diferido
3h ■ 20-✱	■ 	■ Prelavado

fig.1

#### **Fallo de desagüe (F03): (Fig. 2)**

El agua residual no se está drenando.

La lavadora se para en un paso del programa.

Desconecte el electrodoméstico.

Compruebe que:

- El tubo de desagüe tiene roturas.
- La bomba o el filtro están bloqueador (vea "Quitar el filtro").

**IMPORTANTE:** Asegúrese de que el agua se ha enfriado antes de drenar el electrodoméstico.

- El tubo de desagüe se ha congelado.

Conecte el electrodoméstico de nuevo. Si el fallo persiste, desconecte el electrodoméstico y póngase en contacto con el servicio posventa (vea "Servicio posventa").

12h ■ 95	○ 1000	○ Bloqueo Puerta
9h ■ 60	○ 800	○ Fin
6h ■ 40	○ 600	■ Fin Diferido
3h ■ 20-✱	○ ❌	■ Prelavado

fig.2

### Fallo de módulo electrónico (F05, F04, F23, F07, F06). (fig.3, fig.4, fig.5, fig.6, fig.7)

- Fallo de módulo electrónico.

Ponga el botón de selección de programas en "Off" durante 3 segundos para apagar la máquina y seleccionar el programa deseado. Si el fallo persiste, desconecte el electrodoméstico y póngase en contacto con el servicio posventa (vea "Servicio posventa").

12h ■ 95	○ 1000	○ Bloqueo Puerta
9h ■ 60	○ 800	■ Fin
6h ■ 40	○ 600	○ Fin Diferido
3h ■ 20-✱	○ ❌	■ Prelavado

Fig. 3 Sensor de temperatura anormal

12h ■ 95	○ 1000	○ Bloqueo Puerta
9h ■ 60	○ 800	■ Fin
6h ■ 40	○ 600	○ Fin Diferido
3h ■ 20-✱	○ ❌	○ Prelavado

Fig. 4 Calentador de agua anormal

12h ■ 95	○ 1000	○ Bloqueo Puerta
9h ■ 60	○ 800	○ Fin
6h ■ 40	■ 600	■ Fin Diferido
3h ■ 20-✱	○ ❌	■ Prelavado

Fig. 5 Sensor de nivel de agua anormal

12h ■ 95	○ 1000	○ Bloqueo Puerta
9h ■ 60	○ 800	■ Fin
6h ■ 40	○ 600	■ Fin Diferido
3h ■ 20-✱	○ ❌	■ Prelavado

Fig. 6 Error de motor

12h ■ 95	○ 1000	○ Bloqueo Puerta
9h ■ 60	○ 800	■ Fin
6h ■ 40	○ 600	■ Fin Diferido
3h ■ 20-✱	○ ❌	○ Prelavado

Fig. 7 Error de velocidad del motor



### Fallo de entrada de agua (F01): (Fig. 8)

El electrodoméstico no dispone de suministro de agua suficiente. Compruebe que:

- El grifo de agua está totalmente abierto y hay suficiente presión de agua.
- El tubo de desagüe tiene roturas.
- Puede que los filtros de malla del suministro de agua estén bloqueados (vea "Cuidado y mantenimiento" o "Filtro de malla para la conexión de agua").
- El tubo de desagüe se ha congelado.

Cuando se haya solucionado el problema, reinicie el programa pulsando "Inicio/Pausa" de nuevo. Si el fallo persiste, desconecte el electrodoméstico y póngase en contacto con el servicio posventa (vea "**Servicio posventa**").

12h ■ 95	<input type="checkbox"/> 1000	<input type="checkbox"/> Bloqueo Puerta
9h ■ 60	<input type="checkbox"/> 800	<input type="checkbox"/> Fin
6h ■ 40	<input type="checkbox"/> 600	<input type="checkbox"/> Fin Diferido
3h ■ 20-*	<input type="checkbox"/>	<input checked="" type="checkbox"/> Prelavado

fig.8

### El nivel de agua sobrepasa el nivel máximo (F24): (Fig. 9)

- El nivel de agua sobrepasa el nivel máximo. Pulse el botón "Inicio/Pausa" para cancelar el código de fallo e iniciar el programa. Si el fallo persiste, desconecte el electrodoméstico y póngase en contacto con el servicio posventa (vea "**Servicio posventa**").

12h ■ 95	<input type="checkbox"/> 1000	<input type="checkbox"/> Bloqueo Puerta
9h ■ 60	<input type="checkbox"/> 800	<input checked="" type="checkbox"/> Fin
6h ■ 40	<input checked="" type="checkbox"/> 600	<input type="checkbox"/> Fin Diferido
3h ■ 20-*	<input type="checkbox"/>	<input type="checkbox"/> Prelavado

fig.9

### Error al desbloquear la puerta (F14): (Fig. 10)

- Acción: Pulse el botón "Inicio/Pausa". La lavadora intentará abrir la puerta. La alarma no se desactivará hasta que se desbloquee la puerta. O ponga el botón de selección de programas en "Off" durante 3 segundos para apagar la máquina y se detendrá la alarma.

12h ■ 95	<input type="checkbox"/> 1000	<input type="checkbox"/> Bloqueo Puerta
9h ■ 60	<input type="checkbox"/> 800	<input checked="" type="checkbox"/> Fin
6h ■ 40	<input type="checkbox"/> 600	<input type="checkbox"/> Fin Diferido
3h ■ 20-*	<input checked="" type="checkbox"/>	<input type="checkbox"/> Prelavado

fig.10

## SERVICIO POSVENTA

### Antes de ponerse en contacto con el servicio posventa:

- Intente resolver el problema (vea "Guía de resolución de problemas").
- Reinicie el programa para comprobar si se ha resuelto el problema.
- Si la lavadora sigue funcionando mal, llame al servicio posventa.

# 11 INFORMACIÓN OPERATIVA

De acuerdo a la normativa vigente (UE) n.º 2019/2014

Modelo	AL6001ED
Capacidad máxima	6kg
Velocidad máx. de centrifugado	1000 rpm
Voltaje/Frecuencia	220-240V ~ 50Hz
Potencia bruta	1800 W
Presión de agua	0,1 MPa - 1MPa
Dimensiones (An. x P x Al.)	595×458×845mm
Peso neto	56kg

## Instrucciones de programa

1. El programa eco 40-60 permite lavar ropa de algodón con suciedad normal y que se pueda lavar entre 40 y 60 °C en el mismo ciclo. Este programa también se utiliza para cumplir con la normativa de diseño eficiente de la UE.
2. El consumo de energía en reposo es de 0,49 W y el del modo establecido es de 0,49 W.
3. Los programas más eficientes en términos de consumo de energía son aquellos que duran más a temperaturas más bajas.
4. Cargar la lavadora hasta la capacidad indicada por el fabricante según los programas contribuye al ahorro de agua y energía.
5. Use correctamente el detergente, el suavizante y los aditivos. No utilice mucho detergente. Esto puede afectar negativamente al lavado.
6. Realice una limpieza periódica, incluyendo una frecuencia óptima y procesos de prevención de cal.
7. El ruido y la humedad restantes son resultado de la velocidad de centrifugado: cuanto mayor sea la velocidad en la fase de centrifugado, mayor será el ruido y menor será la humedad residual.
8. La información del producto y el código QR aparece en la etiqueta de consumo de energía. La información de registro del producto puede obtenerse escaneando el código QR.
9. La información de los programas estándar

Programa	Temperatura seleccionada	Capacidad máxima en kg	Temperatura máxima del tambor	Duración del programa en h: min	Consumo de energía kWh/ciclo	Consumo de agua litros/ ciclo	Contenido de humedad restante %	Velocidad máxima alcanzada rpm
Eco 40-60 con carga completa	-	6	48	3:18	1.000	43.0	60.00	1000
Eco 40-60 con media carga	-	3	37	2:36	0.600	37.0	61.00	1000
Eco 40-60 1/4 de carga	-	1.5	25	2:36	0.280	21.0	61.00	1000
20°C	20°C	6	20	2:58	0.280	45.0	61.00	1000
Algodón	60°C	6	48	3:08	0.960	44.0	61.00	1000
Mixto	40°C	3	38	0:58	0.490	35.0	50.00	1000
Rápido 15'	40°C	1	38	0:30	0.290	13.0	55.00	800

Los valores dados para otros programas que no sean el eco 40-60 solo son indicativos.





[www.aspes.es](http://www.aspes.es)

[aspes@sareteknika.es](mailto:aspes@sareteknika.es); 902 99 69 01 / 944 04 14 08