



AIRE ACONDICIONADO PORTÁTIL - MANUAL DE INSTRUCCIONES
PORTABLE AIR CONDITIONER - INSTRUCTION MANUAL
CLIMATISEUR PORTABLE - MANUEL D'INSTRUCTIONS
AR CONDICIONADO PORTÁTIL - MANUAL DE INSTRUÇÕES
AIRE CONDICONAT PORTÀTIL - MANUAL D'INSTRUCCIONS



ADRW 12000

Sonifer, S.A. Avenida de Santiago, 86, 30007, Murcia, España

Web: www.orbegozo.com

E-mail: sonifer@sonifer.es

MADE IN CHINA

Lea atentamente este manual antes de utilizar este aparato y guárdelo para futuras consultas. Sólo así podrá obtener los mejores resultados y la máxima seguridad de uso.

Read this manual carefully before running this appliance and save it for reference in order to obtain the best results and ensure safe use.

Veuillez lire attentivement ce manuel avant d'utiliser cet appareil et conservez-le pour toute consultation future. C'est la seule façon d'obtenir les meilleurs résultats et une sécurité optimale d'utilisation.

Leia este manual cuidadosamente antes de utilizar este aparelho e guarde-o para consulta futura. Só assim, poderá obter os melhores resultados e a máxima segurança na utilização.

Llegiu atentament aquest manual abans d'utilitzar aquest aparell i deseu-lo per a futures consultes. Només així podreu obtenir els millors resultats i la màxima seguretat d'ús.

INTRODUCCIÓN

Gracias por haber elegido este aparato de aire acondicionado que seguro que hará que usted y su familia consigan la máxima comodidad en el hogar para su casa, casa de campo u oficina. El aparato se puede trasladar de una habitación a otra y prepararlo en sólo unos minutos. Se trata de un aparato multifuncional para el intercambio y procesamiento de aire, diseñado para funcionar como: aire acondicionado, deshumidificador y ventilador independiente.

Este manual le ofrece la información necesaria para un cuidado y mantenimiento adecuados de este nuevo aparato.

Le rogamos que eche un vistazo y lea estas instrucciones. Si se cuida bien, este aparato funcionará muchos años sin necesidad de invertir mucho tiempo en su mantenimiento.

INSTRUCCIONES DE SEGURIDAD IMPORTANTES

Cuando se utiliza cualquier tipo de aparato eléctrico se deben seguir unas precauciones de seguridad básicas, que incluyen las siguientes:

ADVERTENCIA: Para reducir el riesgo de quemaduras, descargas eléctricas, fuego, daños personales o exposición a una energía excesiva de las microondas:

1. Este aparato pueden utilizarlo niños con edad de 8 años y superior y personas con capacidades físicas, sensoriales o mentales reducidas o falta de experiencia y conocimiento, si se les ha dado la supervisión o formación apropiadas respecto al uso del aparato de una manera segura y comprenden los peligros que implica. Los niños no deben jugar con el aparato. La limpieza y el mantenimiento a realizar por el usuario no deben realizarlo los niños sin supervisión.
2. Se deberá supervisar a los niños para asegurarse de que no juegan con este aparato.
3. Mantenga el aparato y su cable fuera del alcance de los niños menores de 8 años.
4. **PRECAUCIÓN:** Para la seguridad de sus niños no deje material de embalaje (bolsas de plástico, cartón, polietileno etc.) a su alcance.
5. Si el cable de alimentación está dañado, debe ser sustituido por el fabricante, el servicio técnico o cualquier otro profesional cualificado.
6. No desconecte nunca tirando del cable.

7. No lo ponga en funcionamiento si el cable o el enchufe están dañados o si observa que el aparato no funciona correctamente.
8. No manipule el aparato con las manos mojadas.
9. No sumergir el aparato en agua o cualquier otro líquido.
10. Antes de su limpieza observe que el aparato está desconectado.
11. El aparato debe instalarse de acuerdo con la reglamentación nacional para instalaciones eléctricas.
12. Este aparato es sólo para uso doméstico.
13. En caso de necesitar una copia del manual de instrucciones, puede encontrarla en www.orbegozo.com.
14. ADVERTENCIA: En caso de mala utilización, existe riesgo de posibles heridas.

REFRIGERANTE R290

Advertencias adicionales para electrodomésticos con gas R290 (consulte la placa de características para el tipo de gas refrigerante utilizado)



LEA EL MANUAL CUIDADOSAMENTE ANTES DE USAR EL APARATO.

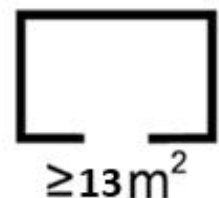

- El gas refrigerante R290 cumple con las directivas medioambientales europeas.

- Este dispositivo contiene aproximadamente 260 g de gas refrigerante R290.
- El caudal de aire nominal máximo es de 420 m³/ h.
- No perforar ni quemar.
- Usar solo utensilios recomendados por el fabricante para descongelar o limpiar.
- No utilizar el aparato en una habitación donde haya fuentes de ignición que funcionen continuamente (por ejemplo, llamas abiertas, un aparato de gas en funcionamiento o un calentador eléctrico en funcionamiento).
- No perforar ninguno de los componentes en el circuito refrigerante.
- El gas refrigerante puede ser inodoro.
- Se necesita una superficie superior a 13m² para la instalación, el uso y el almacenamiento del dispositivo.
- El estancamiento de posibles fugas de gas refrigerante en habitaciones sin ventilación podría provocar un incendio o peligro de explosión si el refrigerante entrara en contacto con calentadores eléctricos, estufas u otras fuentes de ignición.
- Tener cuidado al almacenar el aparato, para evitar fallos mecánicos.
- Solo deberían trabajar en circuitos de refrigerantes las personas autorizadas cuya competencia haya sido acreditada por una agencia que les certifique para manejar refrigerantes, de conformidad con la legislación del sector.
- El mantenimiento y las reparaciones que requieren la asistencia de otro personal cualificado deberán realizarse bajo la supervisión de especialistas en el uso de refrigerantes inflamables.

ADVERTENCIA

No utilizar medios para acelerar el proceso de descongelación o de limpieza que no sean los recomendados por el fabricante.

El aparato debe almacenarse en una habitación, sin operar fuentes de ignición de manera continua (por ejemplo: llamas abiertas, un aparato de gas en funcionamiento o un calentador eléctrico en funcionamiento).

No perforar ni quemar.

Hay que tener en cuenta que los refrigerantes pueden no tener olor.

El dispositivo debe instalarse, operarse y almacenarse en una habitación con un área de suelo mayor a 13m²

NOTA: El fabricante puede proporcionar otros ejemplos adecuados o puede facilitar información adicional sobre el olor a refrigerante.

INSTRUCCIONES PARA REPARAR APARATOS QUE CONTENGAN R 290

1 INSTRUCCIONES GENERALES

1.1 Comprobaciones en la zona

Antes de comenzar a trabajar en sistemas que contienen refrigerantes inflamables, es necesario realizar controles de seguridad para garantizar que se minimice el riesgo de ignición. Para reparar el sistema de refrigeración, se deben cumplir las siguientes precauciones antes de realizar trabajos en el sistema.

1.2 Procedimiento de trabajo

El trabajo se realizará bajo procedimiento controlado, de forma que se minimice el riesgo de presencia de algún gas o sustancia inflamable mientras se lleva a cabo el trabajo

1.3 Área general de trabajo

Todo el personal de mantenimiento y todas las personas que trabajen en el área local deberán recibir instrucciones sobre la naturaleza del trabajo que se va a llevar a cabo. Se debe evitar el trabajo en espacios reducidos. Se deberá seccionar el área alrededor del espacio de trabajo. Hay que comprobar, mediante el control del material inflamable, que las condiciones dentro del área se consideren seguras.

1.4 Comprobar presencia de refrigerante

Se debe verificar el área con un detector de fugas refrigerante que sea apropiado, antes y durante el trabajo, con el fin de asegurar que el técnico sea consciente de atmósferas potencialmente inflamables. Hay que comprobar que el equipo de detección de fugas utilizado sea adecuado para su uso con refrigerantes inflamables, es decir, que no produzca chispas y esté sellado de forma adecuada o intrínsecamente segura.

1.5 Presencia de extintor

Si se va a realizar un trabajo en caliente en el equipo de refrigeración o en cualquier parte asociada, deberá estar disponible un equipo de extinción de incendios apropiado. Debe haber un extintor de polvo seco o de CO₂ junto al área de carga.

1.6 Sin fuentes de ignición

Ninguna persona que realice trabajos relacionados con un sistema de refrigeración que implique exponer tuberías que contengan o hayan contenido refrigerante inflamable deberá usar fuentes de ignición, de tal manera que pudiera provocar riesgo de incendio o de explosión. Todas las posibles fuentes de ignición, incluido el humo de cigarrillos, deben mantenerse lo suficientemente alejados del lugar de instalación, reparación, extracción y eliminación, durante el tiempo en el cual sea posible que se pueda liberar refrigerante inflamable al espacio de alrededor. Antes de realizar el trabajo, se debe

inspeccionar el área alrededor del equipo para asegurarse de que no haya riesgos inflamables ni riesgos de ignición. Se mostrarán letreros de "Prohibido fumar".

1.7 Área ventilada

Hay que asegurarse de que el área esté al aire libre o de que esté adecuadamente ventilada antes de ingresar al sistema o antes de realizar cualquier trabajo en caliente. Un grado de ventilación deberá continuar durante el período en que se realice el trabajo. La ventilación debería dispersar de forma segura cualquier refrigerante liberado y expulsarlo preferentemente de forma externa a la atmósfera.

1.8 Comprobaciones del equipo de refrigeración

Cuando se cambian los componentes eléctricos, deben estar adaptados a su propósito y a la especificación correcta. En todo momento se deben seguir las guías de mantenimiento y servicio del fabricante. En caso de duda, consultar al departamento técnico del fabricante para asistencia. Se deben aplicar las siguientes verificaciones a las instalaciones que usan refrigerantes inflamables:

- El tamaño de carga está de acuerdo con el tamaño de la habitación dentro de la cual las partes que contienen refrigerante están instaladas.
- Las salidas y la maquinaria de ventilación se hacen funcionar adecuadamente y no están obstruidas.
- Si se utiliza un circuito de refrigeración indirecto, el circuito secundario debe verificarse para comprobar la presencia de refrigerante.
- El marcado del equipo continúa siendo visible y legible. Los marcados y símbolos que son ilegibles deben corregirse.
- Los componentes o la tubería de refrigeración se instalan en una posición donde no son susceptibles de verse expuestos a cualquier sustancia que pueda corroer los componentes que contienen refrigerante, a menos que los componentes estén contruidos de materiales que sean inherentemente resistentes a la corrosión o estén protegidos adecuadamente ante la corrosión.

1.9 Comprobaciones a dispositivos eléctricos

La reparación y el mantenimiento de los componentes eléctricos deben incluir controles de seguridad iniciales y procedimientos de inspección para los componentes. Si existiera un fallo que pudiera comprometer la seguridad, entonces no se deberá conectar el suministro eléctrico al circuito hasta que se haya solucionado de forma satisfactoria. Si el error no se pudiera corregir de inmediato, pero fuera necesario continuar el funcionamiento, se utilizará una solución temporal adecuada. Se informará sobre esto al propietario del equipo para que todas las partes sean aconsejadas.

Los controles iniciales de seguridad deben asegurar lo siguiente:

- Los condensadores estarán descargados: esto debe hacerse de manera segura para evitar chispas;
- No habrá componentes eléctricos bajo tensión eléctrica ni cables expuestos al cargar, al recuperar ni al purgar el sistema;
- Habrá continuidad de puesta a tierra.

2 REPARACIÓN DE COMPONENTES SELLADOS

2.1 Durante las reparaciones de componentes sellados, antes de retirar las cubiertas selladas y otras piezas, todos los suministros eléctricos deberán estar desconectados del equipo sobre el que se esté trabajando. Si fuera absolutamente necesario tener un suministro eléctrico conectado al equipo durante el mantenimiento, entonces deberá ubicarse en el punto más crítico algún tipo de sistema de detección de fuga, que funcione de forma permanente, para avisar sobre cualquier situación potencialmente peligrosa.

2.2 Se prestará especial atención a lo siguiente para garantizar que, al trabajar con componentes eléctricos, la carcasa no se altere, de tal manera que el nivel de protección se vea afectado. Esto incluirá

daños a los cables, un número excesivo de conexiones, terminales que no estén hechos conforme a las especificaciones originales, daños a los sellos, instalación incorrecta de los prensaestopas, etc.

Hay que asegurarse de que el aparato esté montado de forma segura.

Comprobar que los sellos o los materiales de sellado no se hayan degradado de tal manera que ya no sirvan para prevenir la entrada de atmósferas inflamables. Las piezas de recambio deberán ser de conformidad con las instrucciones del fabricante.

NOTA: El uso de sellante de silicona puede inhibir la efectividad de algunos tipos de equipos de detección de fugas. No será necesario aislar los componentes intrínsecamente seguros antes de trabajar en ellos.

3 REPARACIÓN DE COMPONENTES INTRÍNSECAMENTE SEGUROS

No aplicar cargas inductivas ni de capacitancia permanentes al circuito sin haberse asegurado antes de que esto no exceda el voltaje ni la corriente permitidos para el equipo en uso.

Los componentes que sean intrínsecamente seguros son los únicos tipos en los que se puede trabajar mientras se esté en un entorno de atmósfera inflamable. El aparato de prueba deberá estar en la clasificación correcta. Reemplazar los componentes solo con piezas especificadas por el fabricante.

Otras partes pueden provocar el encendido del refrigerante en la atmósfera por una fuga.

4 CABLEADO

Verificar que el cableado no se someta a desgaste, corrosión, presión excesiva, vibración, bordes afilados u otros efectos negativos para el medio ambiente. La verificación también tendrá en cuenta los efectos del envejecimiento o la vibración continua de fuentes como compresores o ventiladores.

5 DETECCIÓN DE REFRIGERANTES INFLAMABLES

Bajo ninguna circunstancia se utilizarán fuentes potenciales de ignición en la búsqueda o detección de fugas de refrigerante. No se debe usar una antorcha de haluro (ni ningún otro detector con llama viva).

6 MÉTODOS DE DETECCIÓN DE FUGAS

Los siguientes métodos de detección de fugas se consideran aceptables para sistemas que contengan refrigerantes inflamables.

Se deben usar detectores electrónicos de fugas para detectar refrigerantes inflamables. Sin embargo, la sensibilidad puede no ser adecuada o puede necesitar una recalibración. (El equipo de detección debe calibrarse en un área sin refrigerante). Hay que asegurarse de que el detector no sea una fuente potencial de encendido y que sea adecuado para el refrigerante utilizado. El equipo de detección de fugas se establecerá en un porcentaje del LFL del refrigerante y se calibrará respecto al refrigerante empleado. Además, se confirmará el porcentaje apropiado de gas (25% como máximo).

Los fluidos de detección de fugas son adecuados para usar con la mayoría de los refrigerantes, pero se debe evitar el uso de detergentes que contengan cloro, ya que el cloro puede reaccionar con el refrigerante y corroer las tuberías de cobre.

Si se sospecha que hay una fuga, se eliminarán/ extinguirán todas las llamas vivas.

Si se encuentra una fuga de refrigerante que requiera soldadura fuerte, todo el refrigerante deberá recuperarse del sistema o aislarse (por medio de llaves de paso) en una parte del remate del sistema de la fuga. El nitrógeno libre de oxígeno (OFN, siglas en inglés de Oxygen Free Nitrogen) se purgará a través del sistema, antes y durante el proceso de soldadura.

7 EXTRACCIÓN Y EVACUACIÓN

Al entrar en el circuito de refrigerante para hacer reparaciones - o para cualquier otro propósito, se utilizarán procedimientos convencionales. Sin embargo, es importante que se sigan las mejores prácticas ya que la inflamabilidad es una consideración a tener en cuenta. Se debe seguir el siguiente procedimiento:

- Retirar el refrigerante.
- Purgar el circuito con gas inerte.
- Evacuar.
- Purgar de nuevo con gas inerte.
- Abrir el circuito cortando o soldando.

La carga del refrigerante se recuperará en los cilindros de recuperación adecuados. El sistema deberá ser "purgado" o enjuagado con OFN para que la unidad sea segura. Es posible que este proceso necesite repetirse varias veces. No se utilizará aire comprimido ni oxígeno para esta tarea.

El enjuague se logrará salir del vacío en el sistema con nitrógeno sin oxígeno y mientras se continuará llenando hasta que se alcance la presión máxima de trabajo. A continuación, se ventilará a la atmósfera y finalmente se tirará hacia el vacío. Este proceso se repetirá hasta que no quede refrigerante dentro del sistema. Cuando se utilice la carga final de nitrógeno sin oxígeno, el sistema se ventilará a presión atmosférica para permitir el trabajo. Esta operación es absolutamente vital si se tienen que realizar operaciones de soldadura en la tubería. Hay que asegurarse de que la salida de la bomba de vacío no esté cerca de ninguna fuente de ignición y que haya ventilación disponible.

8 PROCEDIMIENTOS DE CARGA

Además de los procedimientos de carga convencionales, se seguirán los siguientes requisitos:

- Comprobar que no se produzca contaminación por parte de diferentes refrigerantes al utilizar equipos de carga. Las mangueras o líneas deben ser lo más cortas posible para minimizar la cantidad de refrigerante contenida en ellos.
- Los cilindros deben mantenerse en posición vertical.
- Comprobar que el sistema de refrigeración esté conectado a tierra antes de cargarlo con refrigerante.
- Etiquetar el sistema cuando la carga se haya completado (si no lo está ya).
- Se deberá tener extremo cuidado para evitar el sobrellenado del sistema de refrigeración.

Antes de recargar el sistema, se someterá a prueba de presión con nitrógeno sin oxígeno. El sistema se someterá a prueba de fugas al finalizar la carga, pero siempre antes de la puesta en marcha. Se debe realizar una prueba de seguimiento de fuga antes de abandonar el lugar.

9 DESACTIVACIÓN

Antes de llevar a cabo este procedimiento, es esencial que el técnico esté completamente familiarizado con el equipo y todos sus detalles. Se recomienda una buena praxis para que todos los refrigerantes sean recuperados de manera segura. Antes de realizar la labor, se tomará una muestra de aceite y de refrigerante en caso de que se requiera un análisis previamente a reutilizar el refrigerante recuperado. Es esencial que haya energía eléctrica disponible antes de comenzar la tarea.

- a) Hay que familiarizarse con el equipo y su funcionamiento.
- b) Aislar el sistema eléctricamente.
- c) Antes de intentar el procedimiento, hay que asegurarse de lo siguiente:
 - estará disponible el equipo de manipulación mecánica, si fuera necesario, para manipular cilindros de refrigerante;
 - todo el equipo protector personal estará disponible y se estará usando correctamente; el proceso de recuperación será supervisado en todo momento por una persona competente; el equipo de recuperación y los cilindros se ajustan a los estándares apropiados.
- d) Bombear el sistema refrigerante, si fuera posible.
- e) Si no fuera posible el vacío, hacer un colector para que el refrigerante pueda retirarse de varias partes del sistema.

- f) Hay que asegurarse de que el cilindro esté situado en la balanza antes de que tenga lugar la recuperación.
- g) Arrancar la máquina de recuperación y operar de acuerdo con las instrucciones del fabricante.
- h) No sobrecargar los cilindros. (No más del 80% de volumen de carga líquida).
- i) No exceder la presión máxima de trabajo del cilindro, ni siquiera temporalmente.
- j) Cuando los cilindros se hayan llenado correctamente y se haya completado el proceso, hay que verificar que los cilindros y el equipo se retiren del sitio rápidamente y que todas las válvulas de aislamiento del equipo estén cerradas.
- k) El refrigerante recuperado no debe cargarse en otro sistema de refrigeración, a menos que se haya limpiado y haya sido verificado.

10 ETIQUETADO

El equipo deberá estar etiquetado indicando que ha sido desactivado y vaciado de refrigerante. La etiqueta deberá estar fechada y firmada. Verificar que haya etiquetas en el equipo que indiquen que el equipo contiene refrigerante inflamable.refrigerant.

11 RECUPERACIÓN

Al retirar refrigerante de un sistema, ya sea para servicio o desmantelamiento, se recomienda una buena práctica que todos los refrigerantes se eliminen de manera segura.

Al transferir refrigerante a los cilindros, hay que asegurarse de que solo se empleen cilindros de recuperación de refrigerante apropiados. Hay que asegurarse de que el número correcto de cilindros esté disponible para mantener la carga total del sistema. Todos los cilindros que se utilizarán estarán designados para el refrigerante recuperado y estarán etiquetados para dicho refrigerante (es decir, cilindros especiales para la recuperación de refrigerante). Los cilindros deberán estar completos con una válvula de alivio de presión y llaves de paso asociadas en buen estado de funcionamiento. Los cilindros de recuperación vacíos se evacuarán y, si es posible, se enfriarán antes de que se produzca la recuperación.

El equipo de recuperación deberá estar en buen estado de funcionamiento (teniendo disponible un conjunto de instrucciones sobre dicho equipo) y deberá ser adecuado para recuperar los refrigerantes inflamables.

Además, un conjunto de balanzas calibradas debe estar disponible y en buen funcionamiento. Las mangueras deberán estar completas con acoplamientos de desconexión sin fugas y en buenas condiciones. Antes de usar el equipo de recuperación, hay que verificar que esté funcionando correctamente, que se haya mantenido adecuadamente y que sus componentes eléctricos asociados estén sellados para evitar el encendido, en caso de liberación de refrigerante. En caso de duda, consultar al fabricante.

El refrigerante recuperado se devolverá al proveedor de refrigerante, guardado en el cilindro de recuperación correcto, y se preparará la Nota de transferencia de residuos correspondiente. No mezclar refrigerantes en unidades de recuperación y, sobre todo, no en cilindros.

Si se deben retirar los compresores o los aceites del compresor, hay que asegurarse de haber evacuado a un nivel aceptable para comprobar que el refrigerante inflamable no permanezca dentro del lubricante. El proceso de evacuación se llevará a cabo antes de devolver el compresor a los proveedores. Solo se debe aplicar calentamiento eléctrico al cuerpo del compresor para acelerar este proceso. Cuando el aceite se drene desde un sistema, se llevará a cabo de forma segura.

Competencia del personal de servicio

General

Se requiere capacitación especial adicional a los procedimientos habituales de reparación de equipos de refrigeración cuando se ve afectado el equipo con refrigerantes inflamables.

En muchos países, esta formación la llevan a cabo organizaciones nacionales de formación que están acreditadas para enseñar las normas de competencia nacionales pertinentes que puedan establecerse en la legislación.

La competencia obtenida debe documentarse mediante un certificado.

Capacitación

La formación debe incluir lo siguiente:

Información sobre el potencial de explosión de refrigerantes inflamables para demostrar que los materiales inflamables pueden ser peligrosos si se manipulan sin cuidado.

Información sobre posibles fuentes de ignición, especialmente aquellas que no son obvias, como encendedores, interruptores de luz, aspiradoras, calentadores eléctricos.

Información sobre los diferentes conceptos de seguridad:

Sin ventilación - (ver Cláusula GG.2) La seguridad del aparato no depende de la ventilación de la vivienda. Apagar el aparato o abrir la carcasa no tiene ningún efecto significativo sobre la seguridad. No obstante, es posible que se acumulen fugas de refrigerante dentro del recinto y la atmósfera inflamable se liberarán cuando se abra el recinto.

Recinto ventilado - (ver Cláusula GG.4) La seguridad del aparato depende de la ventilación de la vivienda. Apagar el aparato o abrir el armario tiene un efecto significativo en la seguridad. Se debe tener cuidado para asegurar una ventilación suficiente antes.

Sala ventilada - (ver Cláusula GG.5) La seguridad del aparato depende de la ventilación de el cuarto. Apagar el aparato o abrir la carcasa no tiene ningún efecto significativo sobre la seguridad. La ventilación de la habitación no debe apagarse durante los procedimientos de reparación.

Información sobre el concepto de componentes sellados y envoltorios sellados según IEC 60079-15: 2010.

Información sobre los procedimientos de trabajo correctos:

a) Puesta en servicio

- Asegúrese de que el área del piso sea suficiente para la carga de refrigerante o que el conducto de ventilación esté ensamblado correctamente.
- Conecte las tuberías y realice una prueba de fugas antes de cargar con refrigerante.
- Compruebe el equipo de seguridad antes de ponerlo en servicio.

b) Mantenimiento

- El equipo portátil debe repararse en el exterior o en un taller especialmente equipado para unidades de servicio con refrigerantes inflamables.
- Asegúrese de que haya suficiente ventilación en el lugar de reparación.
- Tenga en cuenta que el mal funcionamiento del equipo puede deberse a la pérdida de refrigerante y es posible una fuga de refrigerante.
- Descargue los capacitores de una manera que no provoque chispas. El procedimiento estándar para cortocircuito en los terminales del condensador generalmente crea chispas.
- Vuelva a montar los gabinetes sellados con precisión. Si los sellos están desgastados, reemplácelos.
- Compruebe el equipo de seguridad antes de ponerlo en servicio.

c) Reparar

- El equipo portátil debe repararse en el exterior o en un taller especialmente equipado para el mantenimiento de unidades con refrigerantes inflamables.
- Asegúrese de que haya suficiente ventilación en el lugar de reparación.

- Tenga en cuenta que el mal funcionamiento del equipo puede deberse a la pérdida de refrigerante y es posible que se produzca una fuga de refrigerante.
 - Descargue los capacitores de una manera que no provoque chispas.
 - Cuando se requiera soldadura fuerte, los siguientes procedimientos se llevarán a cabo en el orden correcto:
 - Retire el refrigerante. Si la recuperación no es requerida por las regulaciones nacionales, drene el refrigerante al exterior. Tenga cuidado de que el refrigerante drenado no cause ningún peligro. En caso de duda, una persona debe vigilar la salida. Tenga especial cuidado de que el refrigerante drenado no vuelva a entrar en el edificio.
 - Evacuar el circuito frigorífico.
 - Purgar el circuito frigorífico con nitrógeno durante 5 min.
 - Evacuar de nuevo.
 - Quitar las piezas a sustituir cortando, no con llama.
 - Purgue el punto de soldadura fuerte con nitrógeno durante el procedimiento de soldadura fuerte.
 - Realice una prueba de fugas antes de cargar con refrigerante.
 - Vuelva a montar los gabinetes sellados con precisión. Si los sellos están desgastados, reemplácelos.
 - Compruebe el equipo de seguridad antes de ponerlo en servicio.
- d) Desmantelamiento
- Si la seguridad se ve afectada cuando el equipo se pone fuera de servicio, la carga de refrigerante se eliminará antes de la puesta fuera de servicio.
 - Asegúrese de que haya suficiente ventilación en la ubicación del equipo.
 - Tenga en cuenta que el mal funcionamiento del equipo puede deberse a la pérdida de refrigerante y es posible que se produzca una fuga de refrigerante.
 - Descargue los capacitores de una manera que no provoque chispas.
 - Retire el refrigerante. Si la recuperación no es requerida por las regulaciones nacionales, drene el refrigerante al exterior. Tenga cuidado de que el refrigerante drenado no cause ningún peligro. En caso de duda, una persona debe vigilar la salida. Tenga especial cuidado de que el refrigerante drenado no vuelva a entrar en el edificio.
 - Vacíe el circuito de refrigerante.
 - Purgar el circuito frigorífico con nitrógeno durante 5 min.
 - Evacue de nuevo.
 - Llenar con nitrógeno hasta la presión atmosférica.
 - Ponga una etiqueta en el equipo que indique que se quitó el refrigerante.
- e) Disposición
- Asegúrese de que haya suficiente ventilación en el lugar de trabajo.
 - Retire el refrigerante. Si la recuperación no es requerida por las regulaciones nacionales, drene el refrigerante al exterior. Tenga cuidado de que el refrigerante drenado no cause ningún peligro. En caso de duda, una persona debe vigilar la salida. Tenga especial cuidado de que el refrigerante drenado no vuelva a entrar en el edificio.
 - Vacíe el circuito de refrigerante.
 - Purgar el circuito frigorífico con nitrógeno durante 5 min.
 - Evacue de nuevo.
 - Cortar el compresor y vaciar el aceite.

Transporte, marcado y almacenamiento de unidades que emplean refrigerantes inflamables Transporte de equipos que contienen refrigerantes inflamables

Se llama la atención sobre el hecho de que pueden existir regulaciones de transporte adicionales con respecto a equipos que contienen gas inflamable. El número máximo de equipos o la configuración del equipo, cuyo transporte conjunto se permita, será determinada por la normativa de transporte aplicable.

Marcado de equipos mediante letreros

Los letreros para electrodomésticos similares utilizados en un área de trabajo generalmente se rigen por las regulaciones locales y brindan los requisitos mínimos para la provisión de letreros de seguridad y / o salud para un lugar de trabajo.

Todos los letreros requeridos deben mantenerse y los empleadores deben asegurarse de que los empleados reciban instrucción y capacitación adecuada y suficiente sobre el significado de los letreros de seguridad apropiados y las acciones que deben tomarse en relación con estos letreros.

La eficacia de los letreros no debe verse disminuida por la colocación de demasiados letreros juntos. Los pictogramas utilizados deben ser lo más simples posible y contener solo detalles esenciales.

Eliminación de equipos que utilizan refrigerantes inflamables

Consulte las normativas nacionales.

Almacenamiento de equipos / electrodomésticos

El almacenamiento del equipo debe realizarse de acuerdo con las instrucciones del fabricante.

Almacenamiento de equipos embalados (no vendidos) La protección del paquete de almacenamiento debe construirse de manera que los daños mecánicos al equipo dentro del paquete no provoquen una fuga de la carga de refrigerante.

El número máximo de equipos que se permite almacenar juntos será determinado por las regulaciones locales.

ADVERTENCIAS

No humedezca la carcasa ni el panel de control



No coloque objetos encima de la unidad ni deje que se siente ninguna persona sobre ella.

No cubra la salida de aire mientras esté utilizando el aparato



Apague la unidad y desenchúfela cuando vaya a realizar tareas de limpieza

No deje que los niños jueguen con los botones ni introduzcan ningún objeto en la salida de aire



No intente extraer ninguna pieza de la carcasa. Esto solo debe realizarlo un técnico autorizado



Desenchufe la unidad cuando no vaya a utilizarla durante un periodo largo de tiempo

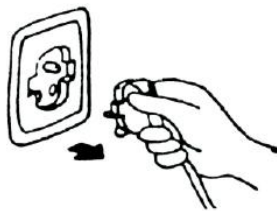

**Utilice solamente el suministro electrónico adecuado
220-240v ~50HZ**



No ponga la unidad en marcha si el enchufe está dañado o la toma está suelta

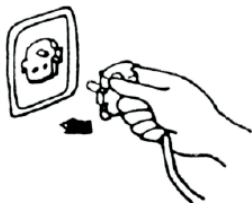

DESCRIPCIÓN DE LAS PARTES

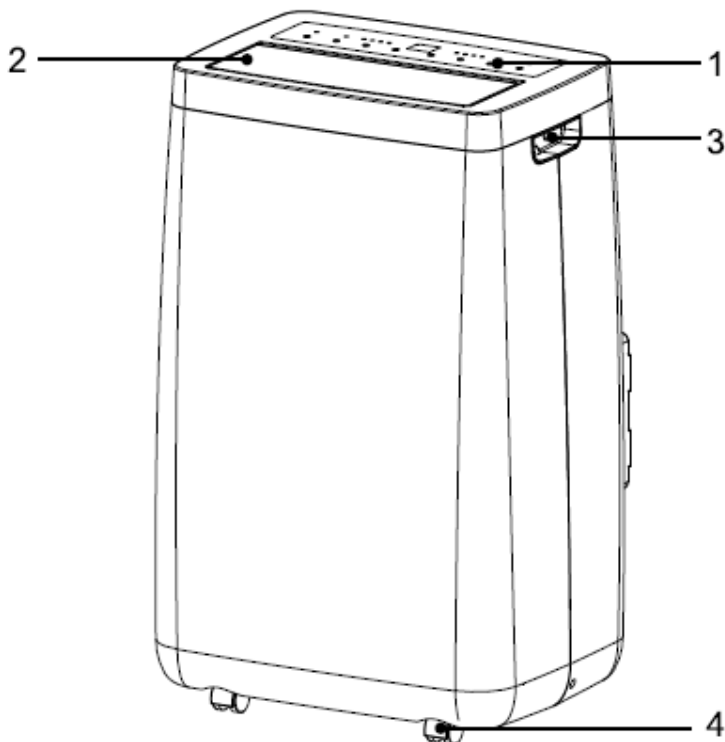

1. Panel de control

2. Salida de aire

3. Orificio para el asa

4. Rueda

5. Filtro de aire

6. Entrada de aire (Evaporador)

7. Salida de aire (Intercambiador de calor)

8. Entrada de aire (Condensador)

9. Desagüe de la salida de agua

10. Desagüe de la salida de agua (Solo modo deshumidificación)

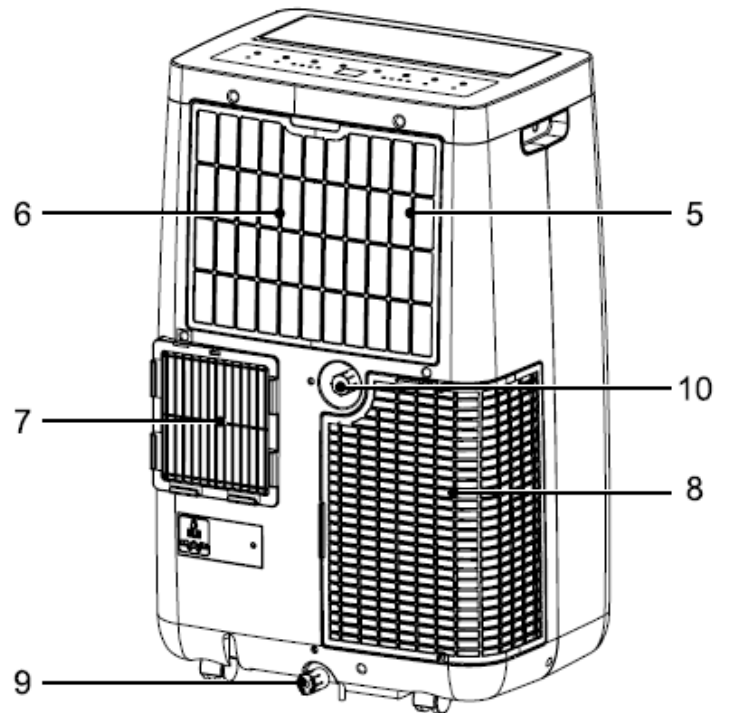

Nota: Asegúrese de que el desagüe de la salida de agua esté bien instalado antes de usar.

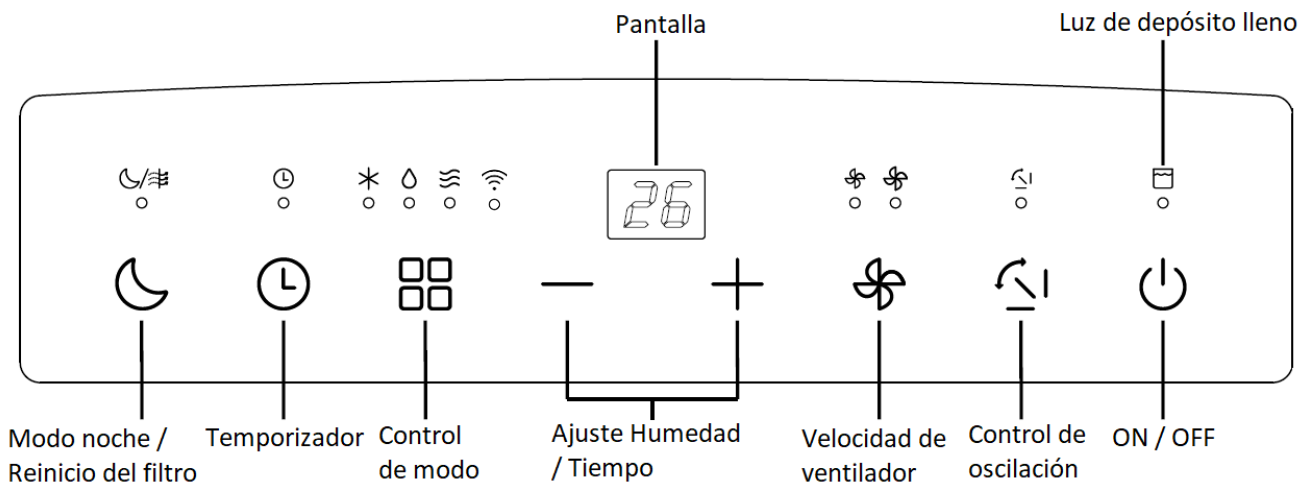

INSTRUCCIONES DE FUNCIONAMIENTO

 ON / OFF

Presione el botón para encender el aire acondicionado.

 DEPÓSITO LLENO

Se encenderá esta luz cuando el depósito se llene para recordarle que tiene que vaciarlo para seguir utilizando el aparato.

TEMPORIZADOR

Apagado automático:

Con la máquina en modo de funcionamiento, pulse el botón del temporizador para configurar el control del temporizador. Pulse "+" o "-" para seleccionar el número de horas que desea que la unidad funcione antes de que se apague automáticamente.

Encendido automático:

Con la máquina en modo de espera, pulse el botón del temporizador para configurar el control del temporizador. Pulse "+" o "-" para seleccionar el número de horas antes de que la unidad comience a funcionar automáticamente en modo aire acondicionado.

Nota: El tiempo se puede ajustar entre 1 y 24 horas.

MODO

Modos refrigeración, deshumidificación y ventilación.

Los ajustes se cambian con el botón de Control de Modo. Una luz indicará qué configuración se está utilizando actualmente.

- **Modo de enfriamiento** 

Durante el modo de enfriamiento, el aire se enfría y el aire caliente se expulsa al exterior a través del tubo de salida.

Ajuste la velocidad del ventilador según la temperatura para adaptarla al nivel de confort deseado. El rango de ajuste de temperatura es de 16 °C a 32 °C.

Nota: Las mangueras de intercambio de aire deben tener salida al exterior cuando se usa el modo de refrigeración.

- **Modo de deshumidificación** 

El aire se deshumidifica al pasar a través de la unidad, sin entrar en modo de enfriamiento total.

- Si la temperatura ambiente es superior a 25°C, se puede ajustar la velocidad del ventilador.
- De lo contrario, la velocidad del ventilador se fija en "baja".

Nota: Si la unidad se va a utilizar como deshumidificador, **no conecte la manguera de salida al exterior**; deje que el aire caliente regrese a la habitación. En este caso, será necesario configurar el drenaje continuo.

- **Modo Ventilador** 

El aire circula por toda la habitación sin refrigeración.

Nota: No es necesario ventilar la unidad en modo ventilador.



VELOCIDAD DE VENTILADOR

El ventilador tiene dos velocidades, alta y baja. Presiona en botón para cambiar la velocidad. Se iluminará el indicador correspondiente.



AJUSTE TEMPERATURA/TIEMPO

CONTROLES DE TEMPERATURA

Se utilizan para ajustar el termostato.

La pantalla predeterminada muestra la temperatura ambiente.

En el modo de refrigeración, al pulsar los botones "+" o "-", se muestra la temperatura configurada y se puede ajustar.

Después de unos segundos, la pantalla volverá a mostrar la temperatura ambiente. La temperatura solo se puede ajustar en el modo de refrigeración.

NOTA: Al pulsar los botones "+" y "-" simultáneamente, la pantalla cambiará entre Celsius y Fahrenheit.



REINICIO DEL FILTRO

Después de 500 horas de funcionamiento, la luz indicadora del filtro se iluminará para recordarle que debe limpiar el filtro de aire.

1. Limpie el filtro de aire.
2. Presione este botón para reiniciar el temporizador del filtro de aire y apagar el indicador de revisión del filtro.



Botón de Modo noche

Presione el botón **Modo Noche** en cualquier modo de funcionamiento para activar el Modo Sueño. Bajo esta configuración:

- El ventilador interno funcionará a **baja velocidad**.
- El indicador de velocidad del ventilador se apagará y el ajuste manual de velocidad quedará deshabilitado.

Modo Enfriamiento

Cuando el modo **Modo Noche** está activo en refrigeración:

1. La temperatura configurada aumentará automáticamente **1°C (2°F) por hora**.
2. Tras un incremento total de **2°C (4°F)**, la temperatura se mantendrá estable.

Para salir: Presione el botón **modo noche** nuevamente o cambie el modo de funcionamiento para



CONTROL DE OSCILACIÓN

El botón OSCILACIÓN mueve la aleta de la rejilla, distribuyendo uniformemente el aire en la habitación.

Al presionar el botón OSCILACIÓN, la aleta comenzará a subir y bajar alternativamente.

Si se presiona de nuevo, la aleta se bloqueará en su posición actual.

Al volver a presionar el botón, la aleta comenzará a subir y bajar de nuevo.

NOTA: Para evitar dañar los mecanismos internos, la aleta no debe moverse manualmente.

NOTA: Después de apagar el aire acondicionado, debe esperar 3 minutos antes de volver a encenderlo.

CONEXIÓN WIFI

Función WIFI

La unidad se puede controlar cómodamente de forma remota a través de una aplicación. Por favor, escanea el código QR de abajo o busca **Orbegozo APP** en App Store/Google Play. Para configurarlo, sigue las instrucciones en la aplicación.



La luz indicadora de Wi-Fi muestra el estado actual de la unidad. La luz pasa por los **estados 1 al 5** durante una nueva configuración. Después de que la unidad se haya conectado correctamente, se puede controlar a través de la aplicación. Todas las funciones de la unidad están disponibles en la aplicación.

Para activar el WIFI, mantén presionado el **botón de encendido** durante aproximadamente 5 segundos.

Estados del Indicador LED

Estado	Descripción	LED
1	Vinculación-Configuración	Parpadeo rápido
2	Vinculación-AP	Parpadeo lento
3	Vinculación exitosa pero sin conexión al router	Apagado
4	Vinculación exitosa y conexión al router	Encendido
5	Conexión exitosa a la aplicación	Encendido
6	WiFi en modo de espera (standby)	Apagado

Configuración de un temporizador (Timer)

Para programar el funcionamiento automático, sigue estos pasos en la aplicación:

Pulsa el botón de configuración **Cloud Timer** (Temporizador en la nube).

Pulsa en **Add Schedule** (Añadir programación).

Configura la(s) hora(s) deseada(s).

Cuando el temporizador esté configurado, pulsa **'Save'** (Guardar).

Nota sobre la interfaz: En la pantalla de programación puedes seleccionar la hora, la repetición, el modo (Frío/Calor) y la velocidad del ventilador antes de guardar.

MANDO A DISTANCIA

Las funciones son iguales que las del panel de control del aire acondicionado. Desde el mando a distancia se puede acceder a todas las funciones principales.

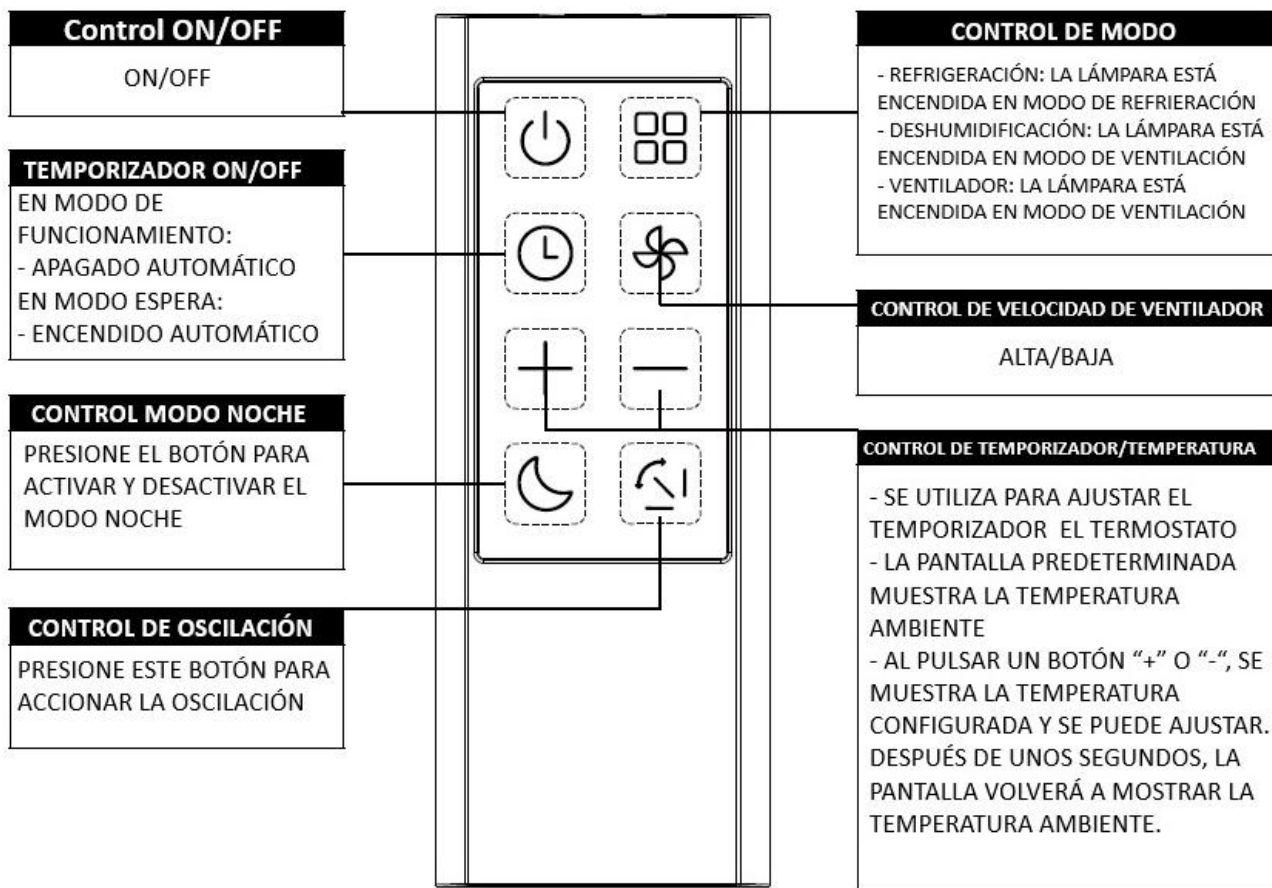

Pilas: Retire la tapa de la parte trasera del mando a distancia e inserte las pilas con los polos (+) y (-) en la posición adecuada.

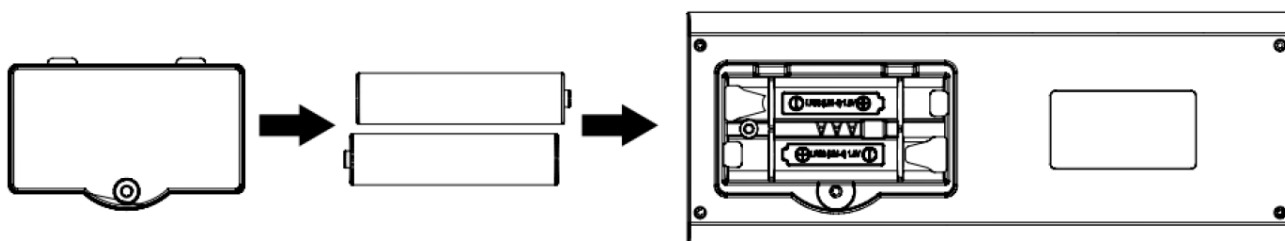

Precaución

- Utilice sólo pilas AAA o IEC RO3 de 1.5 V.
- Quite las pilas si no va a utilizar el mando a distancia durante un mes o más.
- Todas las pilas se deben cambiar al mismo tiempo.
- No tire las pilas al fuego, ya que pueden explotar.

ENSAMBLAJE E INSTALACIÓN

- 1. Manguera de salida..... 1 unidad
- 2. Adaptador.....1 unidad
- 3. Rejilla.....1 unidad
- 4. Kit para ventana.....3 unidades
- 5. Tapa.....1 unidad

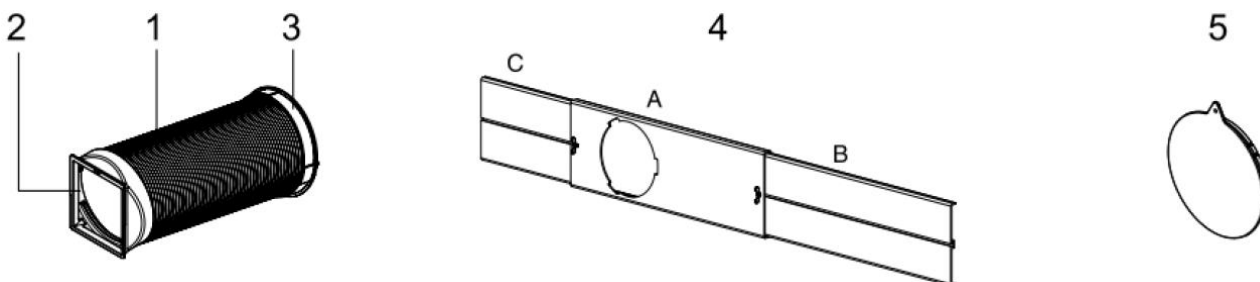

Instalación

1. Deslice un extremo del conjunto de manguera en el panel trasero.

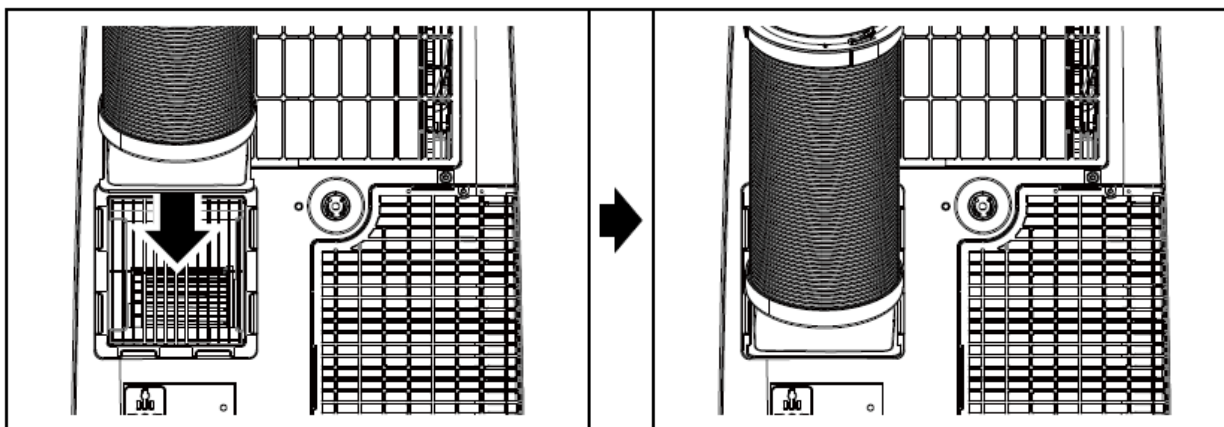

2. Inserte los paneles de ventana B y C en cada extremo del panel principal A. Ajuste la longitud de los paneles de ventana con los tornillos y tuercas instalados en los dos extremos del panel principal A.

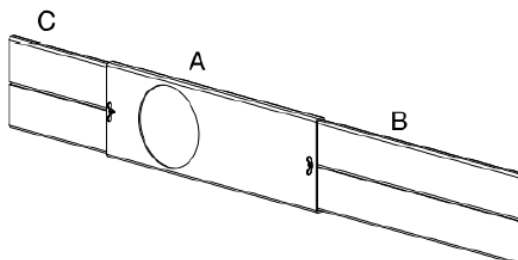

3. Abra la ventana y coloque los paneles en su interior. Ajuste los paneles de extensión al ancho o alto de la ventana con los tornillos y tuercas instaladas en el panel principal A.

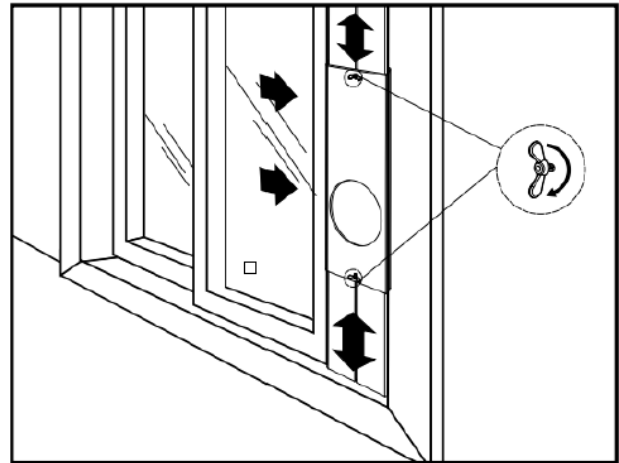
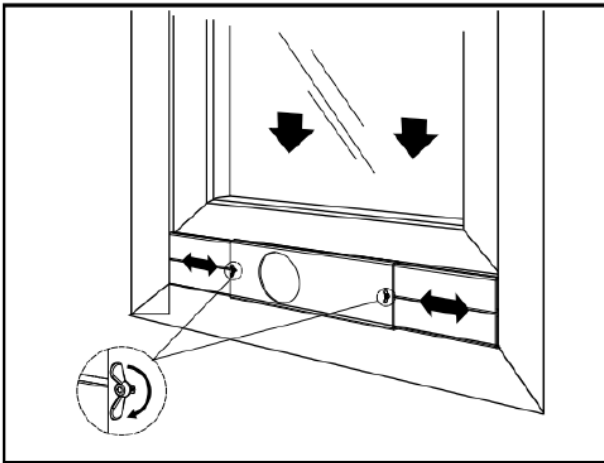

4. Inserte el otro extremo del conjunto de manguera de escape en el panel de ventana.

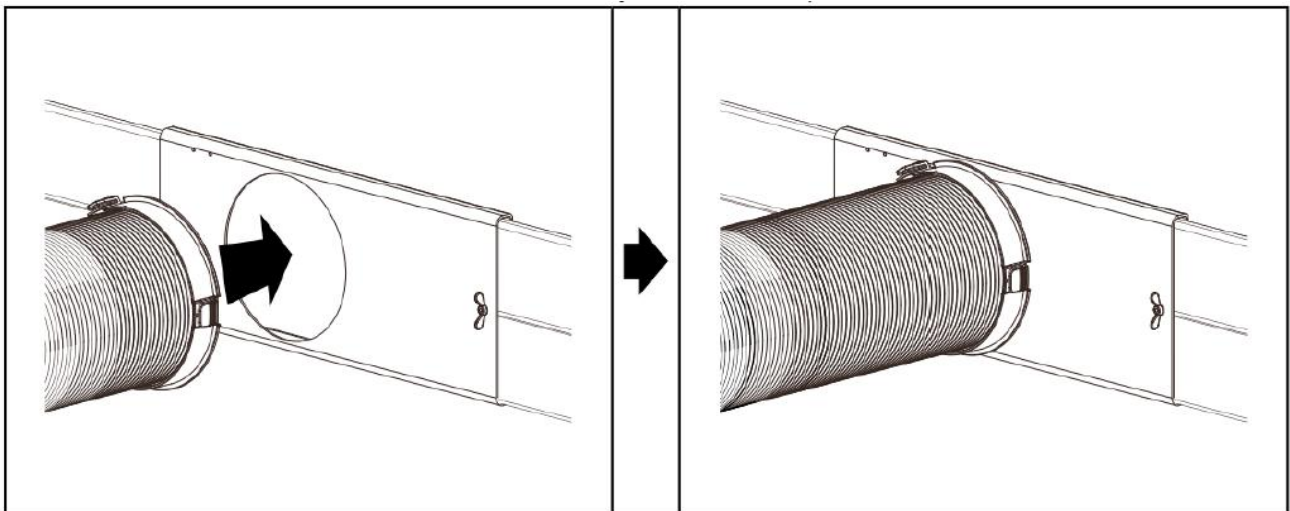

5. Conecte el cable de alimentación a la toma de corriente.

6. Al retirar el aire acondicionado portátil para guardarlo, puede dejar el panel de ventana en su lugar. Simplemente coloque la cubierta para cubrir el orificio en el panel de ventana.

SOLUCIÓN DE PROBLEMAS

Es posible que los siguientes casos no se deban siempre a un fallo de funcionamiento. Compruébelo antes de acudir al servicio técnico:

Problema	Análisis
No funciona	<ul style="list-style-type: none"> - El mecanismo de protección o El fusible están fundidos. - Espere 3 minutos y enciéndalo de nuevo; es posible que el dispositivo de protección impida que la unidad se ponga en marcha. - Las pilas del mando a distancia están gastadas. - El enchufe no está correctamente acoplado.
Sólo funciona durante un breve periodo de tiempo	<ul style="list-style-type: none"> - La temperatura seleccionada se aproxima mucho a la temperatura de la habitación. Baje la temperatura de ajuste. - Es posible que algún ostáculo obstruya la salida de aire. Quite el objeto.
Funciona pero no enfría	<ul style="list-style-type: none"> - Hay alguna puerta o ventana abierta. - Hay algún electrodoméstico calefactor, como una estufa, una lámpara, etc. - El filtro de aire está sucio; límpielo. - La entrada o la salida de aire está bloqueada. - La temperatura seleccionada es demasiado alta
No funciona y el indicador de agua se enciende	<ul style="list-style-type: none"> - Drene el agua en un contenedor adecuado con ayuda del tubo de drenaje del panel trasero de la unidad. Si sigue sin funcionar, acuda a un técnico cualificado.
La pantalla muestra "E1"	<ul style="list-style-type: none"> - Error en el sensor de temperatura
La pantalla muestra "E2"	<ul style="list-style-type: none"> - Error en el sensor de la bobina

CUIDADO Y MANTENIMIENTO

MANTENIMIENTO DEL ELECTRODOMÉSTICO

1. Desconecte el suministro eléctrico

Apague el electrodoméstico antes de desconectar el suministro eléctrico.



MANTENIMIENTO DEL FILTRO DE AIRE

Es necesario limpiar el filtro de aire después de unas 100 horas de utilización.

Para limpiarlo, siga estos pasos:

2. Limpie con un trapo suave y seco.

Si está muy sucio, utilice agua tibia (por debajo de 40°C) para limpiar el electrodoméstico.



1. DETENGA EL APARATO Y RETIRE EL FILTRO DE AIRE

Detenga el aparato primero y, después tire del filtro hacia arriba.



3. No utilice sustancias volátiles,

Como gasolina o productos de limpieza en polvo, para limpiar este aparato.



2. LIMPIE EL FILTRO DE AIRE Y VUELV A INSTALARLO

Si está muy sucio, lávelo con agua tibia y detergente.

Después de limpiarlo, séquelo en un lugar fresco y alejado de la luz del sol. Una vez seco, vuelva a colocarlo en lugar.

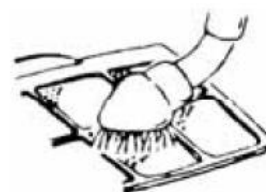

4. No pulverice agua en la unidad principal

¡Peligro! Riesgo de descarga eléctrica.



3. Si utiliza el aire acondicionado en entornos con mucho polvo, limpie el filtro de aire cada dos semanas.

Mantenimiento tras el uso

1. Si no va a utilizar el aparato durante un largo periodo de tiempo, asegúrese de quitar el tapón de goma del puerto de drenaje de la parte inferior para drenar el agua.
2. Deje funcionando el aparato sólo con el ventilador durante media jornada en un día soleado para secar el electrodoméstico por dentro y evitar que se forme moho.
3. Detenga el aparato y desenchúfelo. A continuación, retire las pilas del mando a distancia y guárdelo.
4. Limpie el filtro de aire y vuelva a colocarlo.
5. Retire los tubos de aire y guárdelos. Tape el orificio herméticamente.

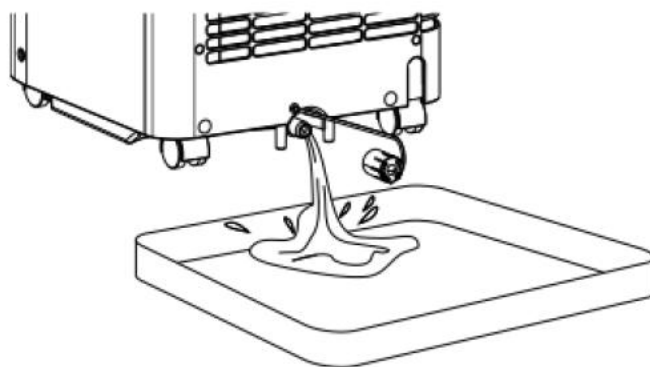

ESPECIFICACIONES

Descripción producto	Acondicionador de aire local
Modelo	ADRW 12000
Tensión/frecuencia	220-240V ~50Hz.
Potencia de entrada (frío)	1350W
Capacidad de refrigeración	3000 frigorías
Capacidad de deshumidificación	72 L/día
Refrigerante	R290
Temporizador	24 horas
DIMENSIONES (An x Al x Pr)	42,8 x 67,6 x 32cm
Peso	30kg
Temperaturas trabajo / humedad	16°C~35°C / 30%-80% RH
Tipo de fusible	3,15AH, 250V

ELIMINACIÓN DEL ELECTRODOMÉSTICO VIEJO



En base a la Norma europea 2012/19/EU de Residuos de aparatos Eléctricos y Electrónicos (RAEE), los electrodomésticos viejos no pueden ser arrojados en los contenedores municipales habituales; tienen que ser recogidos selectivamente para optimizar la recuperación y reciclado de los componentes y materiales que los constituyen, y reducir el impacto en la salud humana y el medioambiente. El símbolo del cubo de basura tachado se marca sobre todos los productos para recordar al consumidor la obligación de separarlos para la recogida selectiva. El consumidor debe contactar con la autoridad local o con el vendedor para informarse en relación a la correcta eliminación de su electrodoméstico viejo.

DECLARACIÓN DE CONFORMIDAD:

Este dispositivo cumple con los requisitos de la Directiva de Baja Tensión 2014/35/EU y los requisitos de la directiva de Compatibilidad Electromagnética 2014/30/EU. Directiva de Restricción de determinadas Sustancias Peligrosas (EU) 2015/863 modificando a 2011/65/EU.

GARANTÍA

Este aparato está cubierto y cuenta con el derecho de la garantía legal conforme a la legislación vigente desde la fecha de compra. Conserve el ticket de compra para poder reclamar su derecho a la garantía. Para encontrar el servicio más cercano a su localización contacte a través del siguiente enlace web: <https://orbegozo.com/asistencia-tecnica/>

Para cualquier tipo de consulta, duda o incidencia puede ponerse en contacto con nosotros a través de nuestro correo electrónico reflejado en la página principal de este manual o a través de nuestro servicio de asistencia técnica en <https://orbegozo.com/contacto/>

Orbegozo no se hace responsable de los componentes y accesorios que son objeto de desgaste debido al uso, así como los compuestos perecederos o que se hayan deteriorado por un uso indebido. Tampoco se hará responsable si el propietario ha modificado técnicamente el aparato. Consulte las condiciones legales en nuestra página web.