



# Orbegozo

**VENTILADOR ELÉCTRICO - MANUAL DE INSTRUCCIONES**

**ELECTRIC FAN - INSTRUCTION MANUAL**

**VENTILATEUR ÉLECTRIQUE - MANUEL D'INSTRUCTIONS**

**VENTOINHA ELÉCTRICA - MANUAL DE INSTRUÇÕES**



## SF 0249

**Sonifer,S.A.**

**Avenida de Santiago, 86**

**30007 Murcia España**

**sonifer@sonifer.es**

**www.orbegozo.com**

**Made in PRC**

Lea atentamente este manual antes de utilizar este aparato y guárdelo para futuras consultas. Sólo así podrá obtener los mejores resultados y la máxima seguridad de uso.

Read this manual carefully before running this appliance and save it for reference in order to obtain the best results and ensure safe use.

Veillez lire attentivement ce manuel avant d'utiliser cet appareil et conservez-le pour toute consultation future. C'est la seule façon d'obtenir les meilleurs résultats et une sécurité optimale d'utilisation.

Leia este manual cuidadosamente antes de utilizar este aparelho e guarde-o para consulta futura. Só assim, poderá obter os melhores resultados e a máxima segurança na utilizaç

## **Medidas de seguridad importantes**

- 1.** Este aparato pueden utilizarlo niños con edad de 8 años y superior y personas con capacidades físicas, sensoriales o mentales reducidas o falta de experiencia y conocimiento, si se les ha dado la supervisión o formación apropiadas respecto al uso del aparato de una manera segura y comprenden los peligros que implica. Los niños no deben jugar con el aparato. La limpieza y el mantenimiento a realizar por el usuario no deben realizarlo los niños sin supervisión.
- 2.** Se deberá supervisar a los niños para asegurarse de que no juegan con este aparato.
- 3.** Mantenga el aparato y su cable fuera del alcance de los niños menores de 8 años.
- 4.** PRECAUCIÓN: Para la seguridad de sus niños no deje material de embalaje (bolsas de plástico, cartón, polietileno etc.) a su alcance.
- 5.** Si el cable de alimentación está dañado, debe ser sustituido por el fabricante, el servicio técnico o cualquier otro profesional cualificado.
- 6.** No desconecte nunca tirando del cable.

7. No lo ponga en funcionamiento si el cable o el enchufe están dañados o si observa que el aparato no funciona correctamente.
8. No manipule el aparato con las manos mojadas.
9. No sumergir el aparato en agua o cualquier otro líquido.
10. Antes de su limpieza observe que el aparato está desconectado.
11. El aparato debe instalarse de acuerdo con la reglamentación nacional para instalaciones eléctricas.
12. Este aparato es sólo para uso doméstico.
13. En caso de necesitar una copia del manual de instrucciones, puede encontrarla en [www.orbegozo.com](http://www.orbegozo.com).
14. **ADVERTENCIA:** En caso de mala utilización, existe riesgo de posibles heridas.

### **Normas específicas**

- Nunca introduzca los dedos, lápices o cualquier otro objeto a través de la rejilla cuando el ventilador se encuentre en funcionamiento.

- Desenchufe el aparato cuando lo mueva de un sitio a otro.
- Desenchufe el aparato cuando vaya a quitar las rejillas protectoras para limpiarlo.
- Al poner en marcha el aparato asegúrese de colocarlo sobre una superficie plana y estable para evitar que vuelque.
- NO USE el ventilador en una ventana. La lluvia puede ocasionar un peligro de naturaleza eléctrica. No deje el ventilador en funcionamiento cerca de donde se haya recogido agua para evitar posibles riesgos de carácter eléctrico.
- Solamente utilice el aparato para el uso privado y para el fin previsto. Este aparato no está destinado para el uso profesional. No lo utilice al aire libre. No lo exponga al calor, a la entrada directa de rayos de sol, a la humedad (en ningún caso sumerja el aparato en agua). No utilice el aparato con las manos húmedas. En caso de que el aparato esté húmedo o mojado retire de momento la clavija de la caja de enchufe. No tocar el agua.

- No utilice el aparato sin vigilancia. En caso de que tenga que dejar su lugar de trabajo, desconecte siempre el aparato, retire la clavija de la caja de enchufe.
- Para evitar que los niños se hagan daños eléctricos, siempre tenga atención, que el cable no cuelgue hacia abajo y que los niños no tengan acceso al aparato.
- Controle regularmente si el aparato o el cable tiene defectos. No ponga en servicio un aparato defectuoso.
- No repare el aparato por su cuenta, sino vaya a un establecimiento autorizado. Para evitar peligros, deje sustituir un cable defectuoso por uno de la misma calidad solamente por el fabricante o nuestro servicio al cliente.
- Solamente utilice accesorios originales.

## MONTAJE

### 1. Montaje del pedestal

- Encaje el mástil en la base redonda.
- Atornille el mástil a la base redonda introduciendo el tornillo con la arandela por debajo de la base, y gire hasta que esté bien apretado
- Extraiga el tubo telescópico hasta la altura deseada y ajústelo mediante la tuerca de fijación (señalada con un círculo)
- Monte el cuerpo del ventilador sobre el pedestal y apriete la tuerca de fijación
- Apriete el tornillo en forma de "L" en la parte de abajo de la base

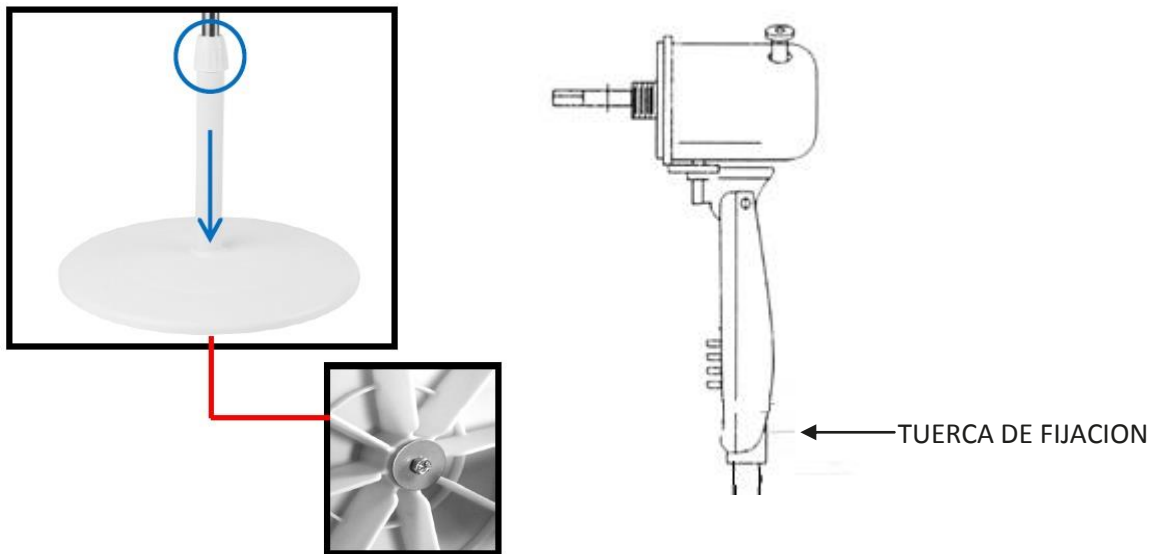

### 2. Montaje de la cubierta protectora y el anillo de junta

- Fije la rejilla posterior al motor mediante la tuerca de fijación proporcionada, teniendo en cuenta que el asa debe quedar hacia arriba.
- Ponga el anillo que sujetará ambas rejillas con el tornillo aflojado.

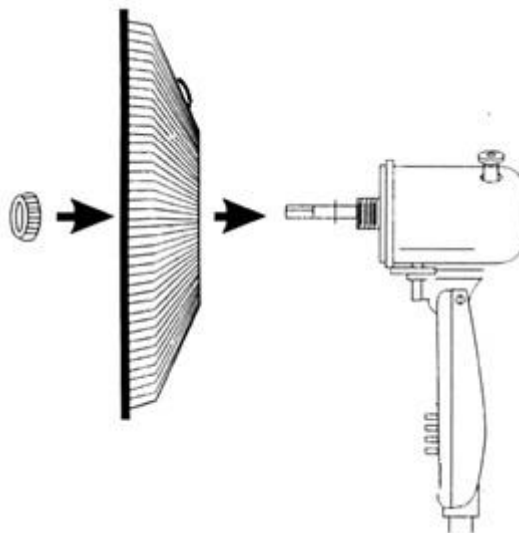

### 3. Instalación de la hélice

- Coloque las aspas del ventilador en el eje motor, observando que la muesca de la hélice coincida con el pasador del eje motor
- A continuación fije la tuerca retén de la hélice girándola en sentido contrario a las agujas del reloj.

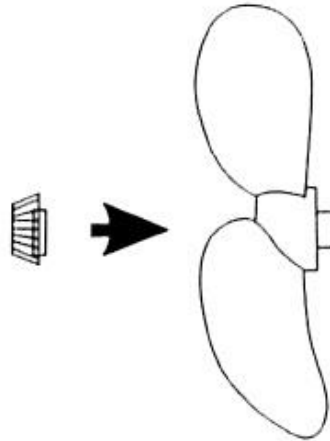

### 4. Montaje de la rejilla protectora delantera

- Ponga la rejilla frontal y el anillo de unión, que debe sujetar ambas rejillas a la vez.
- Fije la sujeción apretando el tornillo del anillo de unión.

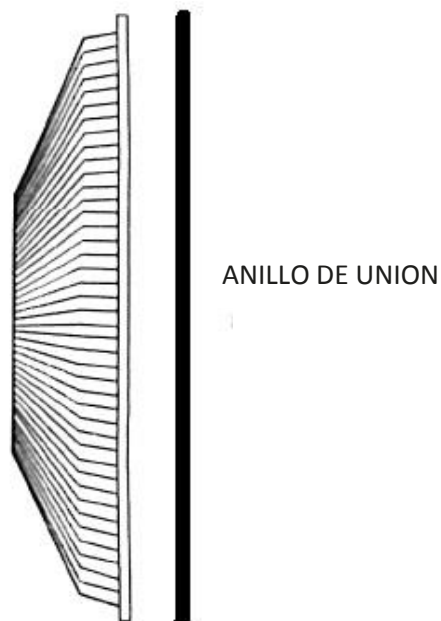

## ARTICULACION

- El ventilador permite una inclinación vertical. Regule esta inclinación mediante el tornillo de ajuste (A).
- Además, permite una oscilación horizontal que se puede activar mediante los pulsadores frontales o el mando.

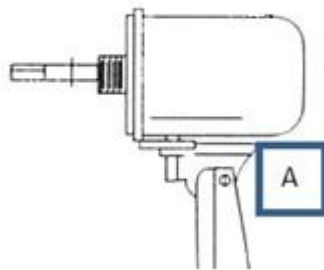

## FUNCIONAMIENTO



- Encienda el ventilador con el botón ON/SPEED
- Apague el ventilador con el botón OFF
- Con el botón TIMER podrá ajustar el temporizador hasta 6 horas
- Con el botón SWING podrá controlar la oscilación del ventilador.

**Uso del mando a distancia:**

Con el mando a distancia podrá apagar/encender el ventilador, seleccionar una de las tres velocidades y elegir entre modo CONFORT, SLEEP o NATURE.

A su vez, podrá ajustar el temporizador hasta 6 horas.

**SOLUCIÓN DE PROBLEMAS**

Si al enchufar el ventilador no funciona, por favor compruebe que el cable de electricidad está enchufado correctamente y que la rejilla no tiene ninguna deformación que impida al aspa girar.

Si escucha algún ruido extraño cuando está en funcionamiento, por favor compruebe estos puntos:

- (1) La hélice se ha apretado lo suficiente al montarla en el eje del motor.
- (2) La ranura de la parte posterior de la rejilla coincide con la chaveta del eje.
- (3) El borde de la junta alrededor de la hélice tiene algún pequeño defecto.
- (4) La rejilla está deformada y toca la hélice.

**MANTENIMIENTO**

- Apague y desenchufe el ventilador antes de limpiarlo.
- Este aparato únicamente necesita limpieza exterior rutinaria con un paño húmedo.
- Colóquelo en su embalaje y guárdelo en un lugar seco.

**DATOS TÉCNICOS**

Modelo	Voltaje	Potencia	Frecuencia
SF 0249	220-240 V	60 W	50 Hz

**Eliminación del electrodoméstico viejo.**

En base a la Norma europea 2012/19/EU de Residuos de aparatos Eléctricos y Electrónicos (RAEE), los electrodomésticos viejos no pueden ser arrojados en los contenedores municipales habituales; tienen que ser recogidos selectivamente para optimizar la recuperación y reciclado de los componentes y materiales que los constituyen, y reducir el impacto en la salud humana y el medioambiente. El símbolo del cubo de basura tachado se marca sobre todos los productos para recordar al consumidor la obligación de separarlos para la recogida selectiva.

El consumidor debe contactar con la autoridad local o con el vendedor para informarse en relación a la correcta eliminación de su electrodoméstico viejo.

**DECLARACIÓN DE CONFORMIDAD:** Este dispositivo cumple con los requisitos de la Directiva de Baja Tensión 2014/35/EU y los requisitos de la directiva de Compatibilidad Electromagnética 2014/30/EU.